

KARUSSELL »INSIDER«



»INSIDER« ROUNDABOUT

CARROUSEL »INSIDER«

CARROUSEL »INSIDER«

Art. Nr. 140434

D

Machen Sie sich bitte vor Beginn des Bastelns mit dem Bausatzinhalt und der Anleitung vertraut und prüfen Sie die Vollständigkeit. Im Reklamationsfall gilt die gesetzliche Gewährleistungspflicht. Sollte ein Teil fehlen, übersenden Sie bitte den Teilwunsch und den Kaufbeleg an: Gebr. FALLER GmbH, Kundendienst, Kreuzstraße 9, D-78148 Gütenbach, kundendienst@faller.de. Sollten Sie einmal weitere Ersatzteile benötigen, senden wir Ihnen den benötigten Spritzling, bei Verfügbarkeit, gerne kostenpflichtig zu. Bitte beachten Sie, dass produktionsbedingt Einzelteile übrig bleiben können.

GB

Before building your model, please familiarize yourself with the contents of the kit and the instructions for use, also checking whether the set of parts is complete. In case of any complaint, the legal guarantee obligation shall apply. Should a part be missing, please send the designation of the part required and the receipt documenting your purchase to: Gebr. FALLER GmbH, Kundendienst, Kreuzstraße 9, D-78148 Gütenbach, kundendienst@faller.de. Should you require further spare parts one day, we shall be pleased to send you, with costs, the required sprue, if it is available. Please note that, on grounds of the production process, some single injection molded parts may be superfluous.

F

Avant de commencer votre modèle, veuillez vous familiariser avec le contenu du kit et la notice d'emploi, et contrôlez que le lot de pièces est complet. En cas de réclamation, il s'appliquera l'obligation de garantie légale. Au cas où une pièce manquerait, veuillez envoyer la désignation de la pièce souhaitée et le bon d'achat à: Gebr. FALLER GmbH, Kundendienst, Kreuzstraße 9, D-78148 Gütenbach, kundendienst@faller.de. Au cas où vous auriez besoin un jour d'autres pièces détachées, nous vous enverrons volontiers la grappe requise, si elle est disponible, contre paiement. Veuillez noter que, pour des raisons de production, il se peut que des pièces détachées soient superflues.

NL

Maak uzelf vóór het bouwen vertrouwd met de inhoud van het bouwpakket en met de handleiding en controleer de volledigheid. In geval van reclamatie geldt de wettelijke garantieverplichting. Macht er een onderdeel ontbreken, stuur het verzoek om het gewenste onderdeel en het aankoopbewijs dan naar: Gebr. FALLER GmbH, Kundendienst, Kreuzstraße 9, D-78148 Gütenbach, kundendienst@faller.de. Als u ooit meer reserveonderdelen nodig hebt, sturen wij het benodigde gietstuk, indien beschikbaar, graag tegen betaling naar u op. Let op: om productieredenen kunnen losse onderdelen overblijven.

Für den Zusammenbau des Modells empfehlen wir folgende FALLER-Artikel (sind nicht im Bausatz enthalten):

For the assembly of the kit we recommend following FALLER products (not included in the kit):

Pour l'assemblage du modèle, nous vous recommandons les articles FALLER suivants (non inclus dans le kit):

Om dit model te bouwen adviseren wij de volgende FALLER producten (maken geen deel uit van deze bouwset):

Art. Nr. 170490 | 170492 | 170494
FALLER SUPER-EXPERT | EXPERT | LASERCUT



Art. Nr. 170688
SPEZIAL-SEITENSCHNEIDER



Art. Nr. 170687
FALLER-BASTELMESSER

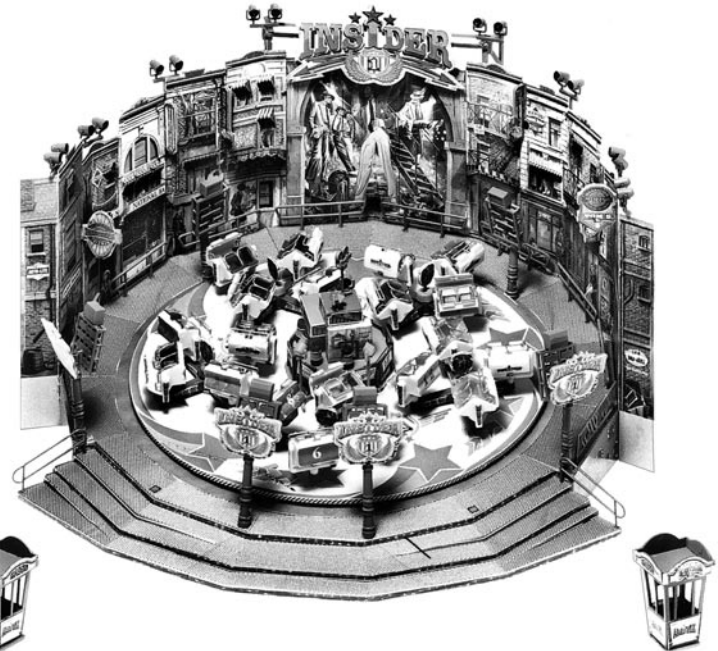

Inhalt	Spritzlinge	1	1 x	4	1 x	7	5 x	10	1 x
Contents	Sprues	2	1 x	5	1 x	8 A	5 x		
Contenu	Grappes								
Inhoud	Gietstukken	3	2 x	6	2 x	8 B	5 x		

Sa. Nr. 140 434 1

Fensterfolie

Die beiliegende Fensterfolie entsprechend der benötigten Größe ausschneiden und vorsichtig mit wenig Klebstoff auf die Rückseite der Fensterrahmen aufkleben.

Window foil

Cut the attached window foil according the illustrations and glue it carefully with a little glue to the rear side of the window frames.

Feuillet transparent pour fenêtres

Découper le feuillet transparent pour fenêtres inclus d'après l'illustration. Coller proprement avec un peu de colle sur la face arrière du cadre des fenêtres.

Vensterfolie

De meegeleverde vensterfolie conform de afbeeldingen uitknippen of uitsnijden en voorzichtig met een beetje lijm op de achterzijde van het raam plakken.

Alle Rundmagnete zusammenspringen lassen.

Jeden einzelnen der aneinanderhaftenden Rundmagnete gut sichtbar mit einem Farbpunkt (Lackstift oder ähnlichem) markieren (siehe Skizze).

Die markierten Rundmagnete mit dem Farbpunkt **nach unten** in den Drehteller Teil 5/1 einkleben (Faller Expert Rapid Art. Nr. 170500 verwenden).

Snap all the round magnets together.

Mark each of the adhering round magnets clearly visible with a coloured dot (touch-up pen or similar) (see sketch).

Glue the marked round magnets into the turntable part 5/1 with the coloured dot **facing downwards** (use Faller Expert Rapid item no. 170500).

Faire sauter ensemble tous les aimants ronds.

Marquer chacun des aimants ronds qui adhèrent les uns aux autres de manière bien visible avec un point de couleur (crayon à peinture ou autre) (voir croquis).

Coller les aimants ronds marqués avec le point de couleur **vers le bas** dans le plateau tournant partie 5/1 (utiliser Faller Expert Rapid réf. 170500).

Klik alle ronde magneten aan elkaar.

Markeer elk van de vastzittende ronde magneten duidelijk zichtbaar met een gekleurde stip (retoucheerstift of iets dergelijks) (zie schets).

Lijm de gemarkeerde ronde magneten in het draaiplateau deel 5/1 met de gekleurde stip **naar beneden** (gebruik Faller Expert Rapid artikelnr. 170500).

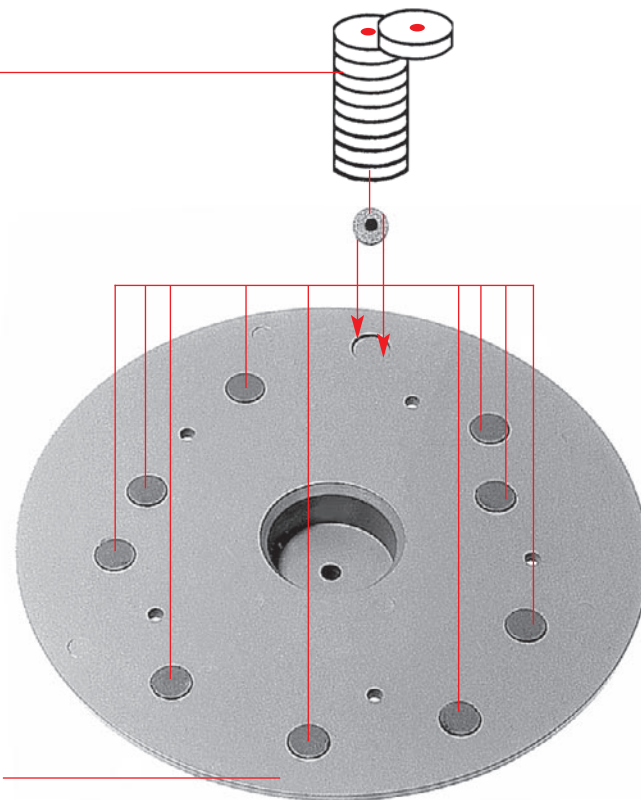

Alle Flachmagnete auf der Bodenplatte zusammenspringen lassen (siehe Bild!).

Jeden einzelnen der aneinanderhaftenden Flachmagnete gut sichtbar mit einem Farbpunkt (Lackstift oder ähnlichen) markieren (siehe Skizze). Die Flachmagnete werden bei Pos. C und E so eingeklebt, daß der Farbpunkt sichtbar ist (FALLER Expert Rapid Art. Nr. 170500 verwenden).

Snap all the flat magnets together on the base plate (see picture!).

Mark each of the adhering flat magnets clearly visible with a coloured dot (touch-up pen or similar) (see sketch).

The flat magnets are glued into positions C and E in such a way that the coloured dot is visible (use FALLER Expert Rapid Art. No. 170500).

Faire s'entrechoquer tous les aimants plats sur la plaque de fond (voir illustration !).

Marquer chacun des aimants plats adhérant les uns aux autres de manière bien visible avec un point de couleur (crayon à peinture ou autre) (voir croquis).

Coller les aimants plats aux pos. C et E de manière à ce que le point de couleur soit visible (utiliser FALLER Expert Rapid art. n° 170500).

Klik alle platte magneten aan elkaar op de basisplaat (zie afbeelding!).

Markeer elk van de vastgeplakte platte magneten duidelijk zichtbaar met een gekleurde stip (retoucheerstift of iets dergelijks) (zie schets).

De vlakke magneten worden zo in positie C en E gelijmd, dat de gekleurde stip zichtbaar is (gebruik FALLER Expert Rapid art. nr. 170500).

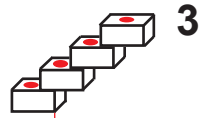

3

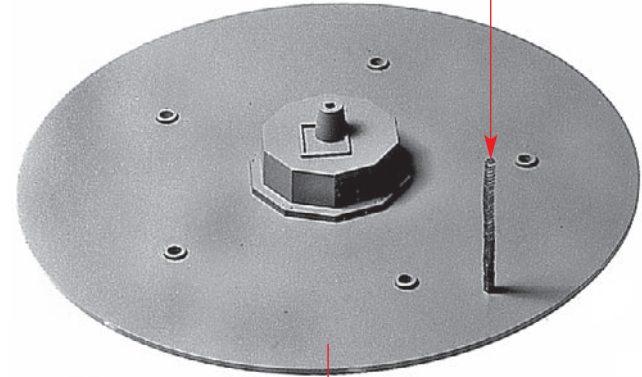

A

B

Sekundenkleber verwenden.
Use instant modelling cement.
Utilisez la colle rapide.
Gebruik secondenlijm.

Magnete
Magnets
Aimants
Magneet

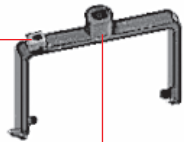

Deco 16 C Deco 16

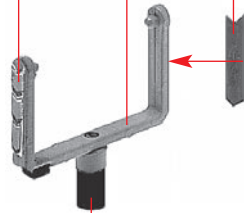

Inhalt	Tüte	Contents	bag
Contenu	sachet	Inhoud	zakje

D 20 x

Sekundenkleber verwenden.
Use instant modelling cement.
Utilisez la colle rapide.
Gebruik secondenlijm.

Magnete
Magnets
Aimants
Magneet

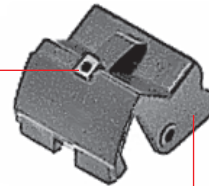

E 20 x 7/1

Deco 29

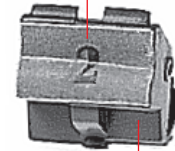

F 20 x E

Deco 34



E

4

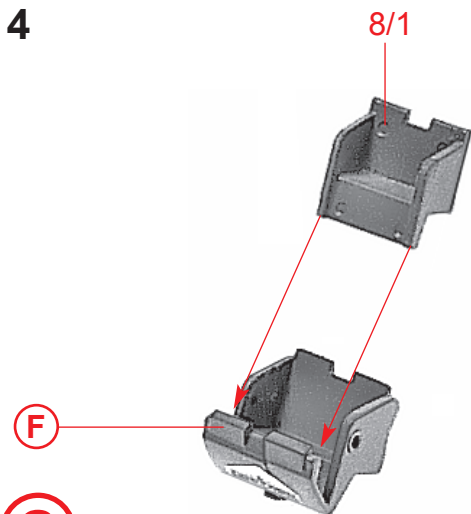

F

G 20 x

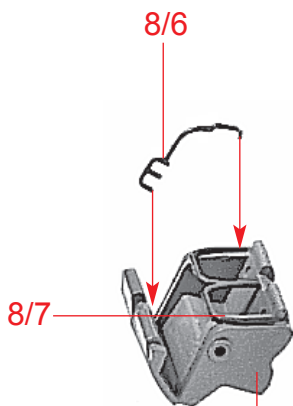

8/7

H 20 x G

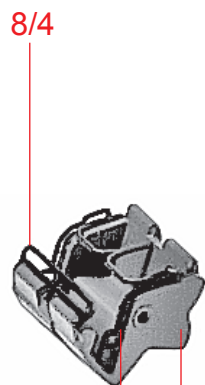

8/4

I 20 x 8/6 H

Nur eindrücken, nicht kleben.
Press in only, do not glue.
Juste enfoncer, ne pas coller.
Alleen indrukken, niet lijmen.

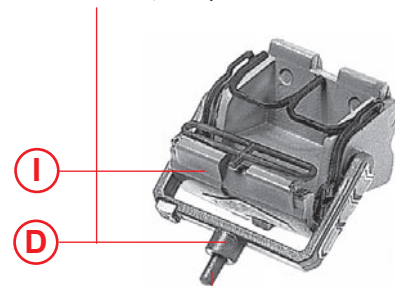

I

D

J 20 x

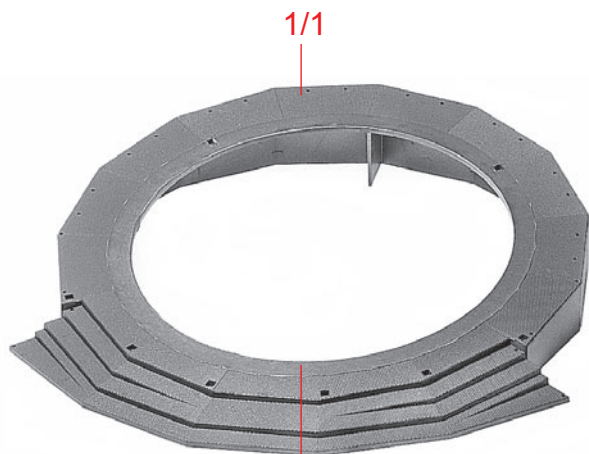

1/1

Deco 33

K

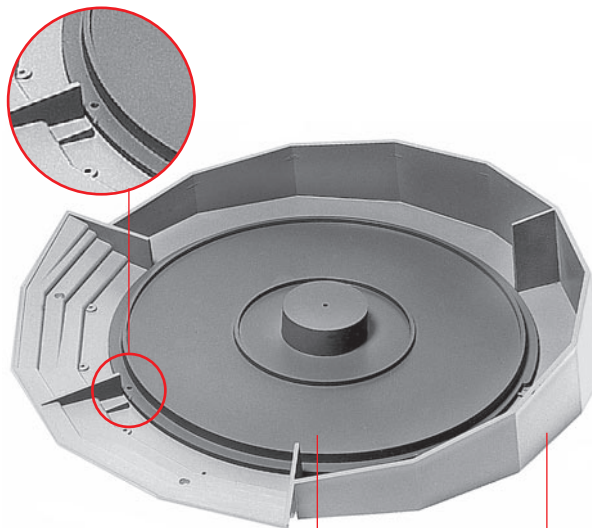

L

2/1

K

Achtung:

Stift **mindestens** eben mit der Oberfläche von Teil 7/2 einbauen (kann auch ca. 0,5 mm überstehen).

Attention:

The pin should be assembled in a manner that it is **at least** even with the surface of part 7/2 (it may exceed the surface up to about 0,5 mm).

Attention:

Monter la goupille de sorte qu'elle soit **au moins** au même niveau que la surface de la pièce 7/2 (peut également faire saillie d'env. 0,5 mm).

Let op:

Stift **minimaal** gelijk aan de bovenkant van deel 7/2 aanbrengen (mag tot ca. 0,5 mm uitsteken).

Kabelverlegung
Installation of cables
Installation des cables
Montage van de kabel

Motor, nicht kleben
Motor, do not glue
Moteur, ne pas coller
Motor, niet lijmen

nicht kleben
do not glue
ne pas coller
niet lijmen

Art. Nr. 180699:
Trafo, liegt nicht bei
Trafo, not included
Trafo, non inclus
Trafo, niet inbegrepen

Motorgeschwindigkeit
Motor speed
Vitesse du moteur
Motorsnelheid

weiss/rot
white/red
blanc/rouge
wit/rood

Motor
Motor
Moteur
Motor

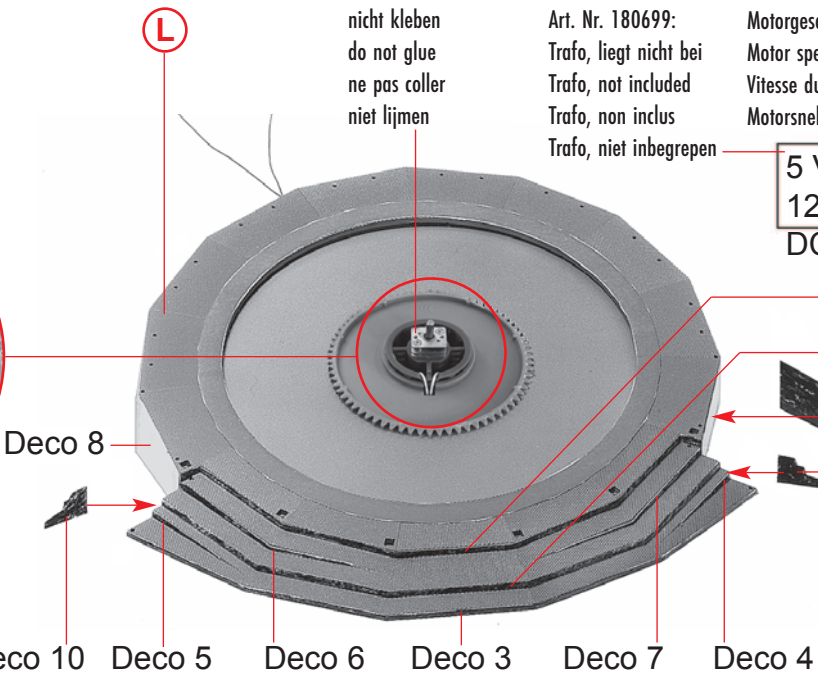
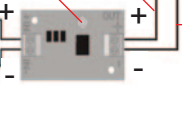
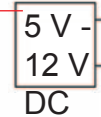

- Deco 1
- Deco 2
- Deco 9
- Deco 11

M 10

- Deco 10
- Deco 5
- Deco 6
- Deco 3
- Deco 7
- Deco 4

Deco 23

Deco 23

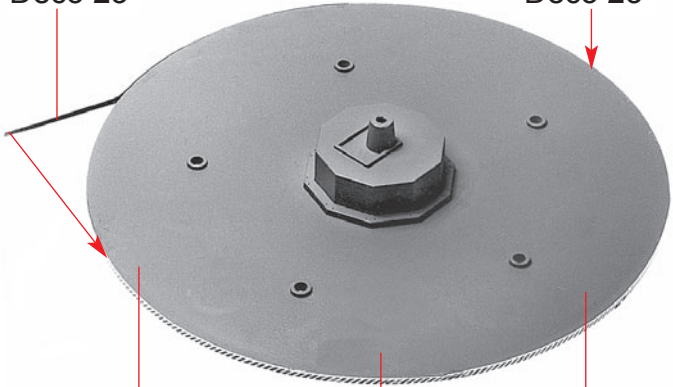

Deco 23

B

Deco 23

nicht kleben
do not glue
ne pas coller
niet lijmen

6/1



O

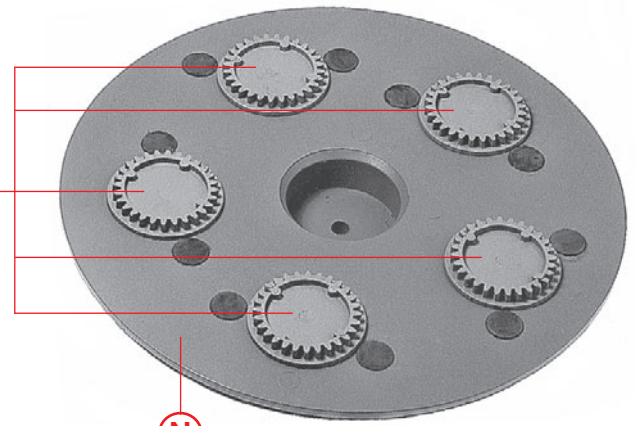

N

N

6

Deco 18

Deco 46

nicht kleben
do not glue
ne pas coller
niet lijmen

6/3

Ⓞ

6/3

nicht kleben
do not glue
ne pas coller
niet lijmen

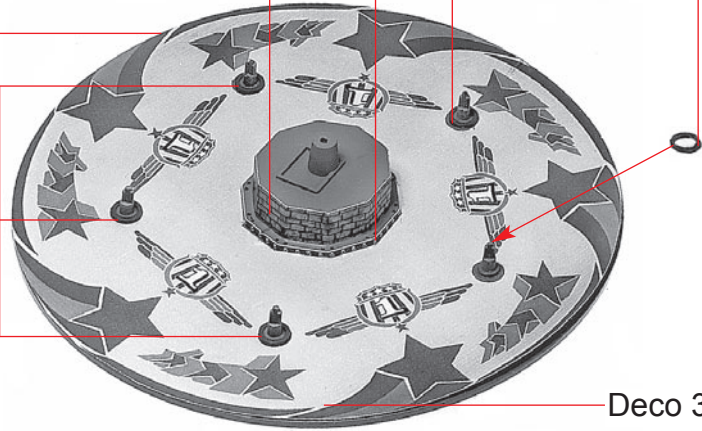

Deco 32

Ⓟ

4/11

Ⓞ

nicht kleben
do not glue
ne pas coller
niet lijmen

4/11

Ⓞ

4/11

Ⓞ

4/11

nicht kleben
do not glue
ne pas coller
niet lijmen

Ⓞ

Ⓡ

Ⓟ

Ⓞ

Deco 17

6/2

Ⓞ

5 x

Deco 17

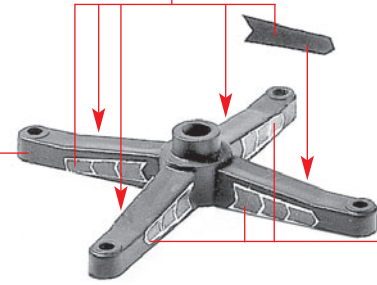

Ⓡ

nicht kleben
do not glue
ne pas coller
niet lijmen

Ⓜ

Ⓢ

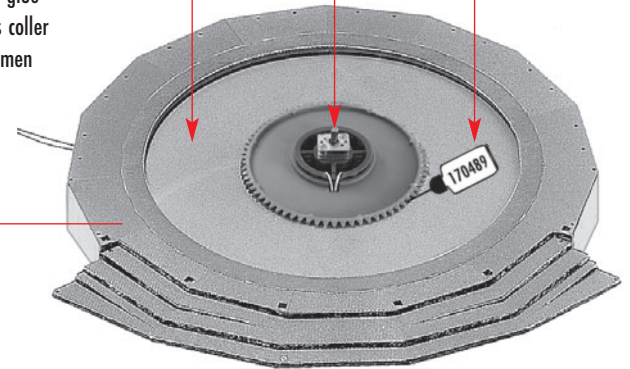
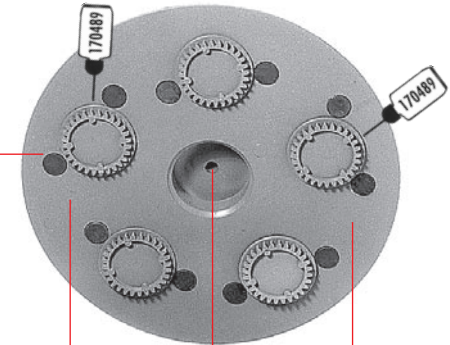

Deco 14

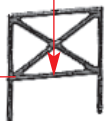

4/13

T 10 x



3/5

U 2 x

Deco 1

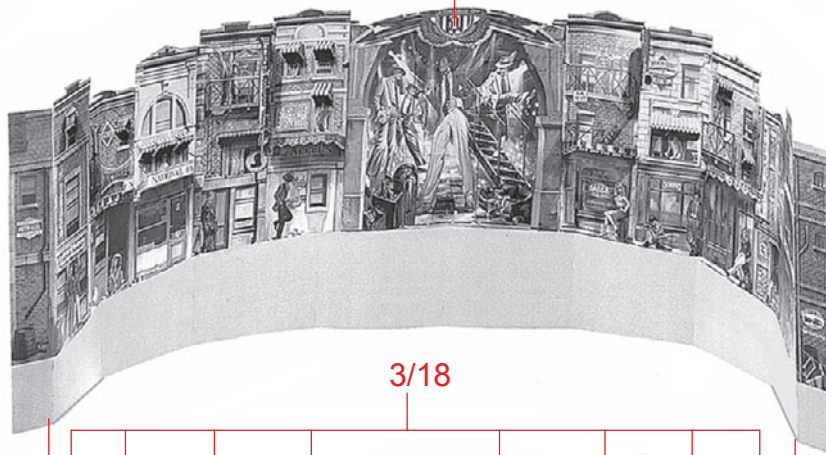

3/18

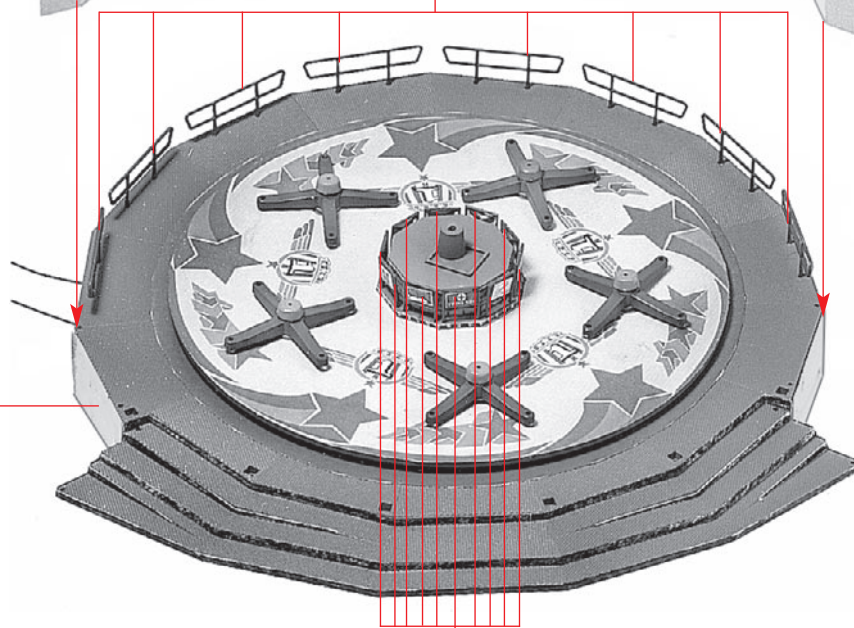

S

T

V

8

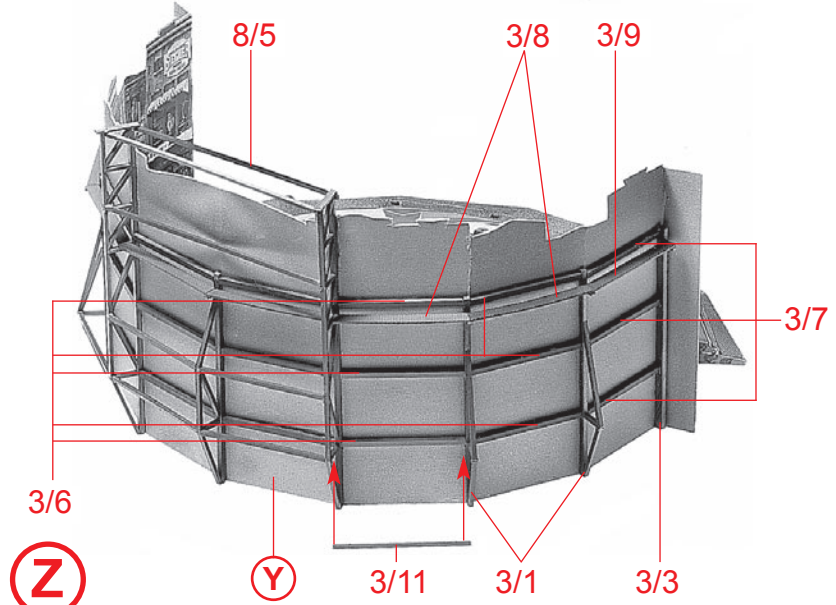
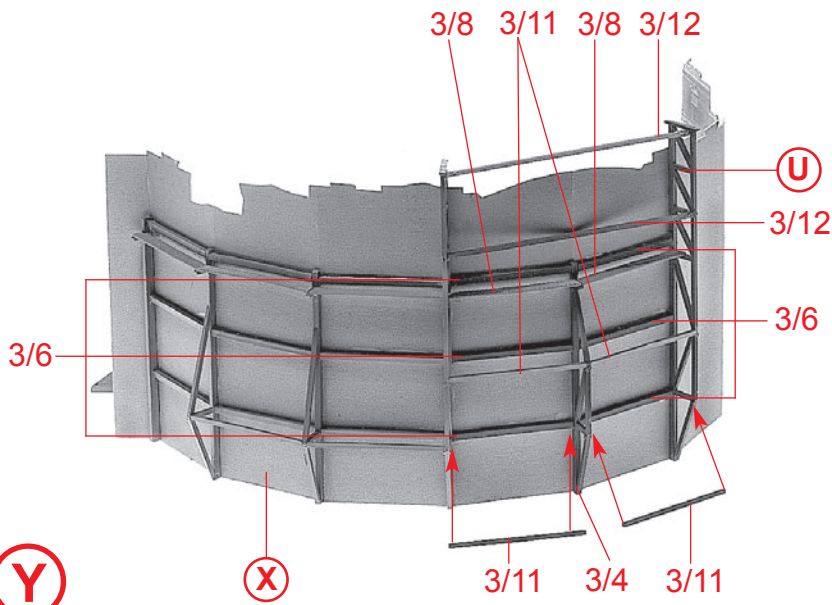
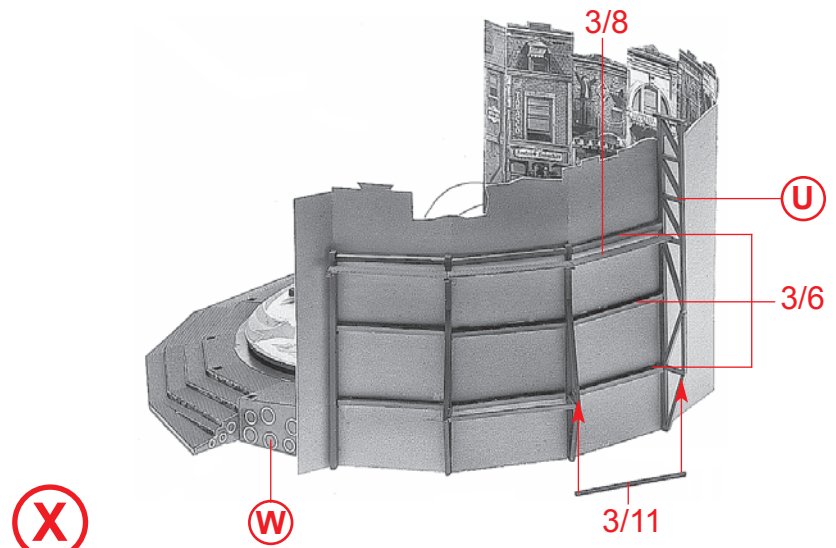
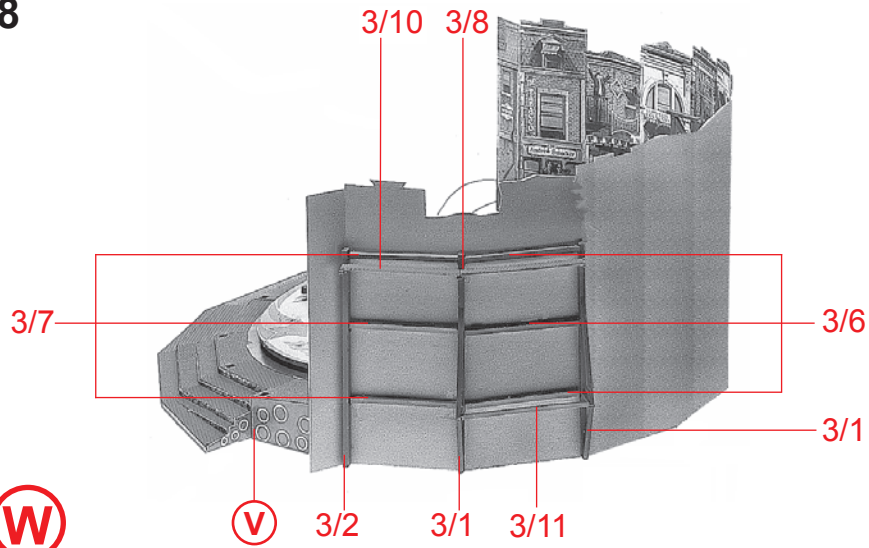

Deco 30

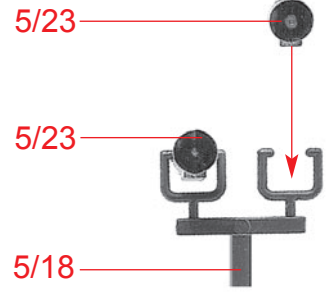

(a) 2 x

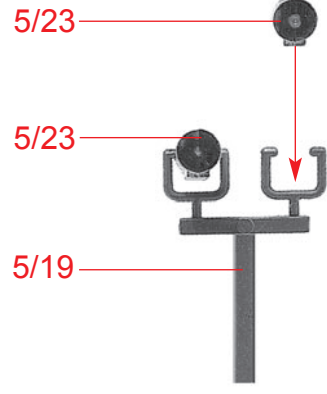

(b) 2 x

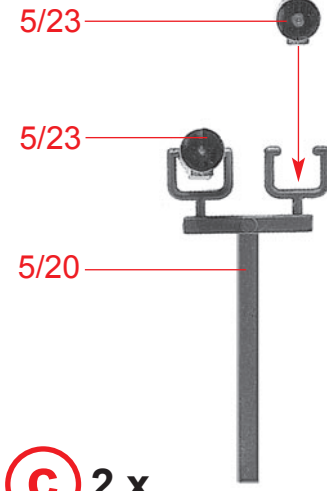

(c) 2 x

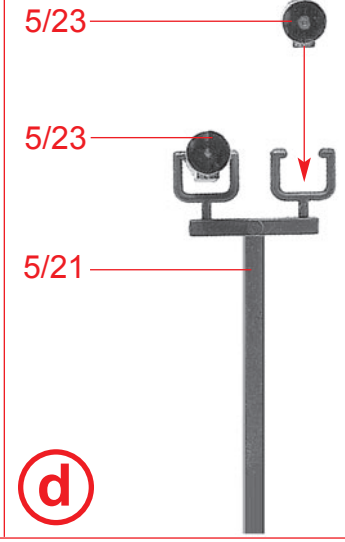

(d)

3 x 5/8
 16 x 5/23

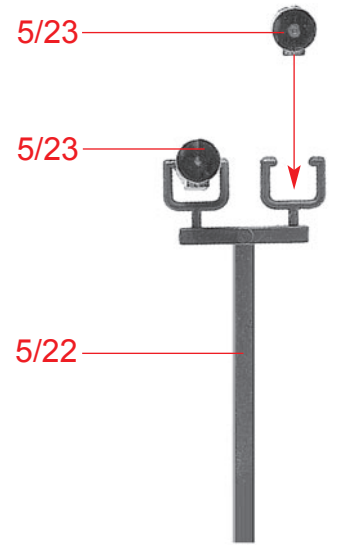

(e)

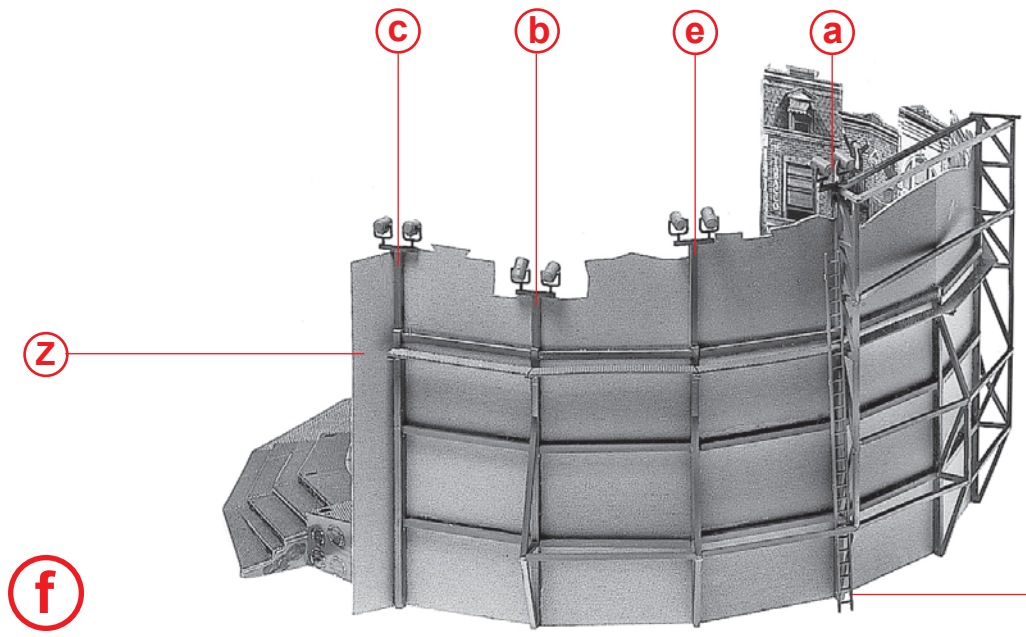

(f)

10

4/4

4/1

4/2

4/3

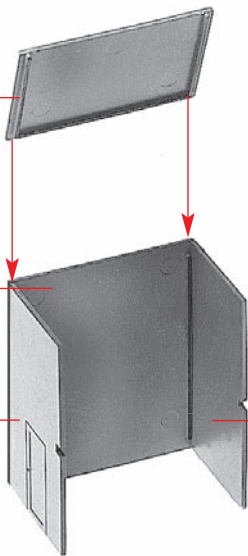

g

Deco 22

Deco 21

Deco 20

Deco 19

g

h

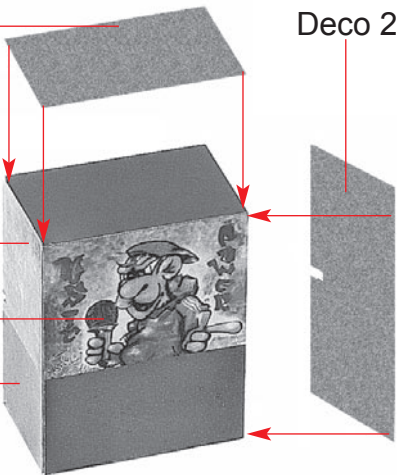

Deco 36

i

4/16

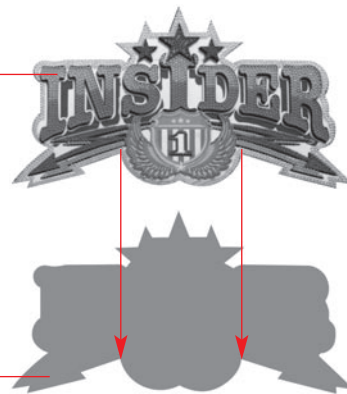

i

3/14

j

f

h

a

d

b

c

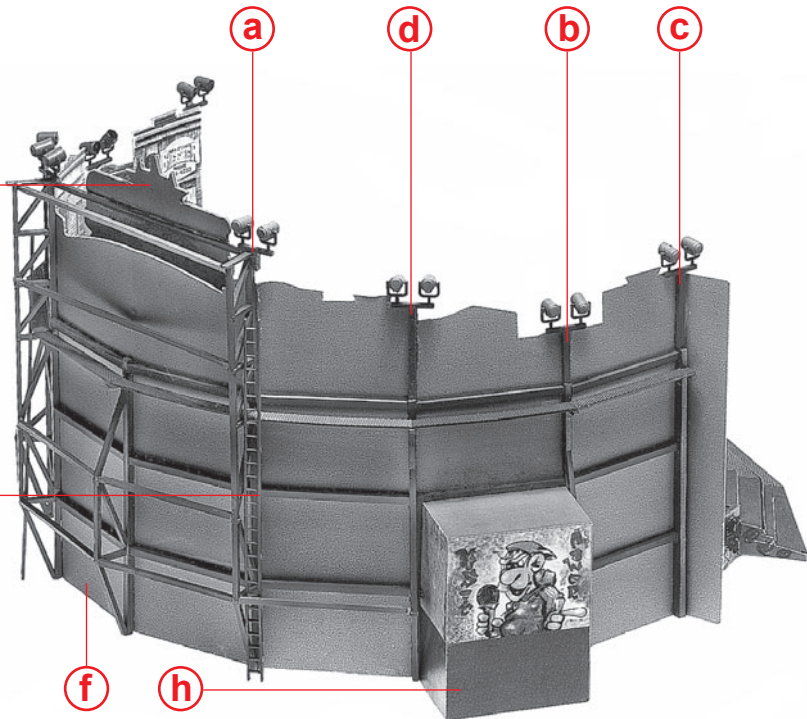

Deco 41

4/9

Deco 40

k

Deco 37

4/6

Deco 37

l

Deco 38

4/7

Deco 39

m

Deco 43

4/8

Deco 42

n

Deco 35

4/5

Deco 35

o

Deco 15

7/3

Deco 15

p 5 x

Deco 44

4/10

Deco 44

q

5/16

5/17

Deco 31

r 6 x

Deco 31

3/19

s 6 x

Deco 48

Deco 12

Deco 48

3/16

3/17

t 6 x

Art. Nr. 180677: Beleuchtung, liegt nicht bei Illumination, not included
Éclairage, non inclus
Verlichting, niet inbegrepen

r

u 6 x

t

s

u

v 2 x

o m

n k

l

q

Sekundenkleber verwenden.
Use instant modelling cement.
Utilisez la colle rapide.
Gebruik secondenlijm.

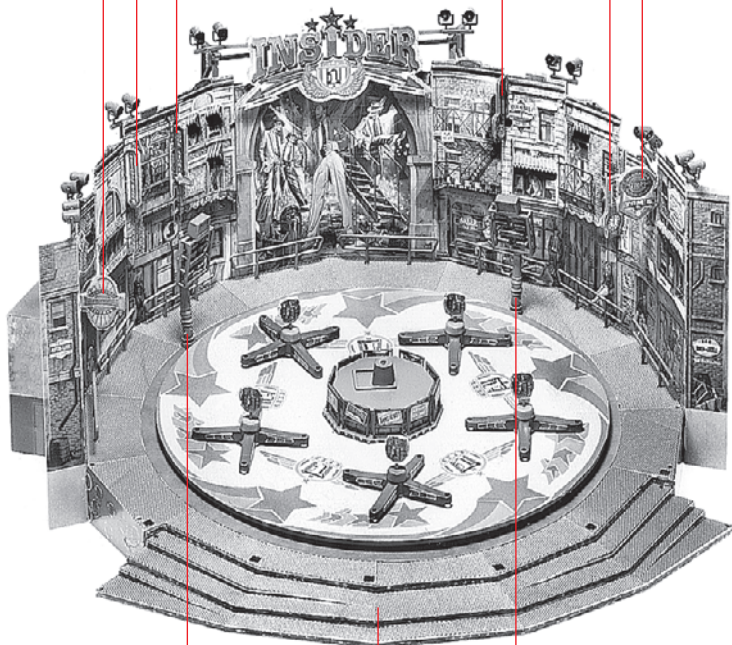

w

v

j

v

w

p

x

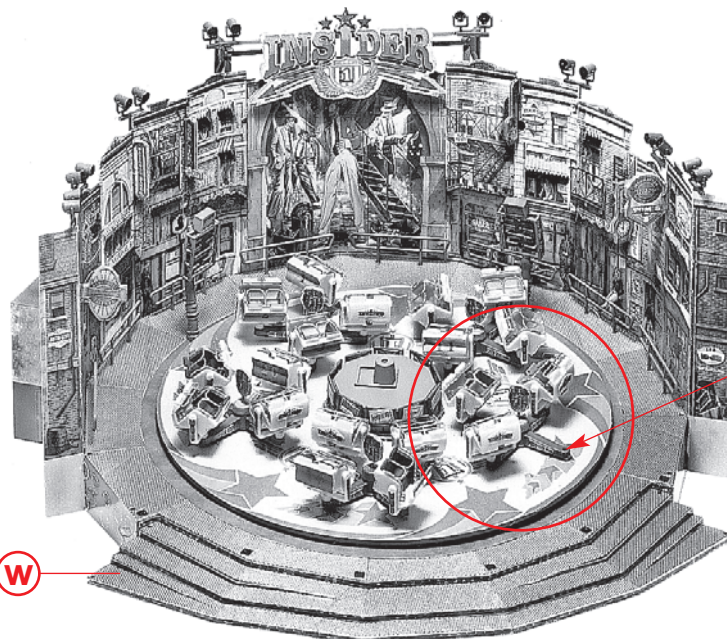

j

j

nicht kleben
do not glue
ne pas coller
niet lijmen

nicht kleben
do not glue
ne pas coller
niet lijmen



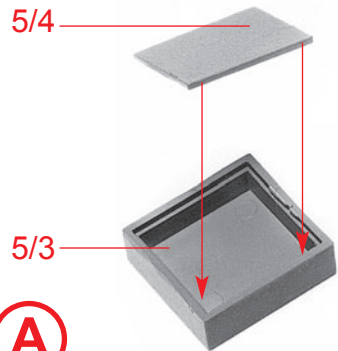

(A)

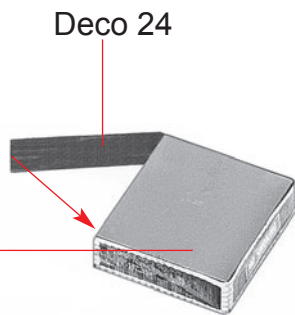

(A)

(B)

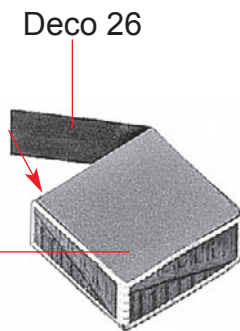

5/5

(C)



5/2

(D)

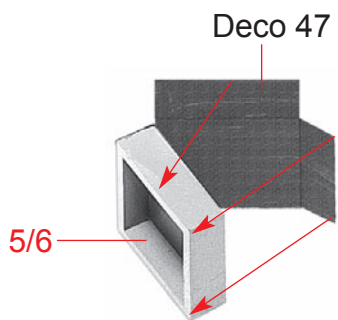

5/6

(E)

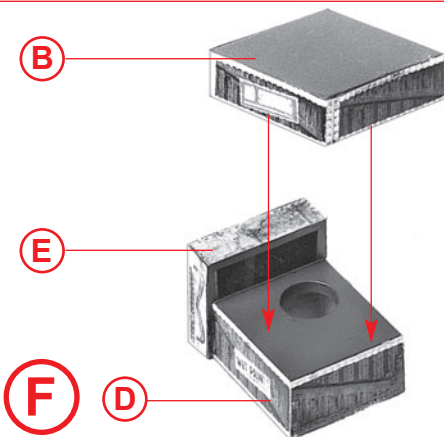

(B)

(E)

(F)

(D)



(C)

(G)

(F)

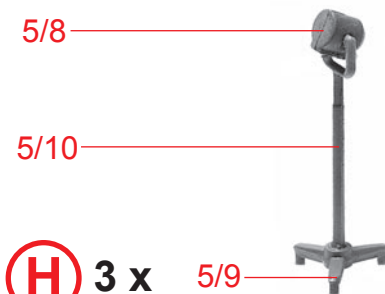

5/8

5/10

(H)

3 x

5/9

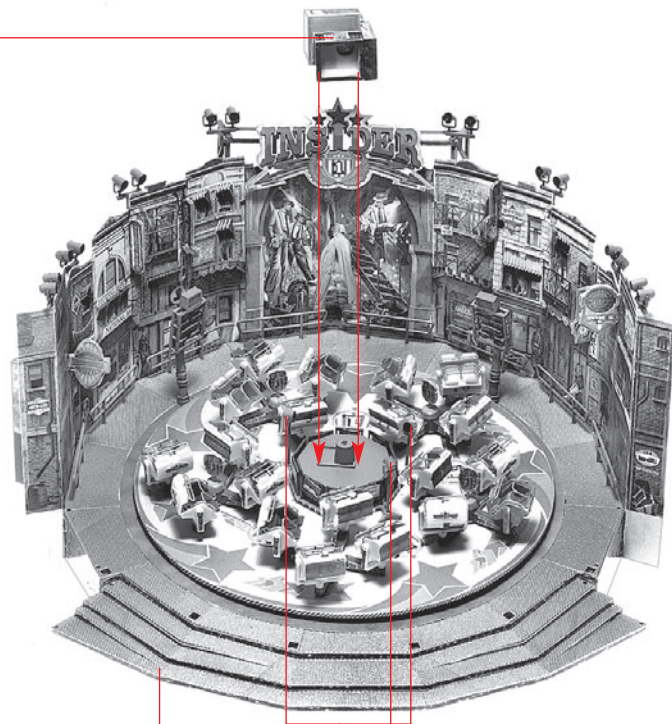

(G)

(I)

(X)

(H)

14

5/11

5/13



J 3 x

5/12

5/15

Deco 13



4/12

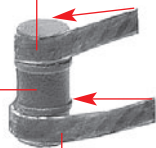

K

5/14

L

5 x

Deco 13

K

J

4/15

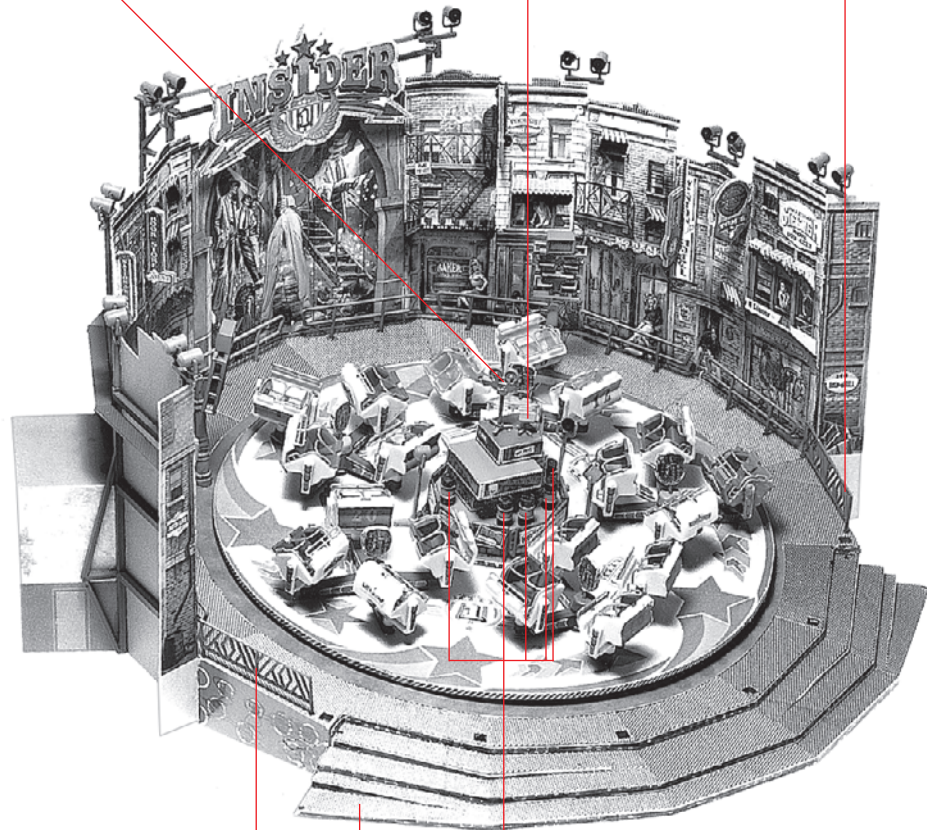

M

4/15

I

L

Deco 45



7/4

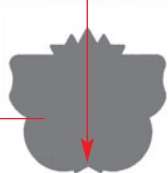

N 4 x

U

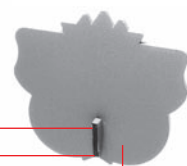

O 4 x

N

S

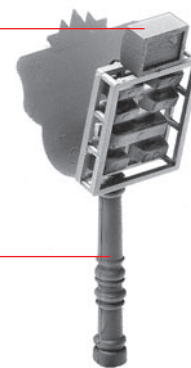

O

P 4 x

P

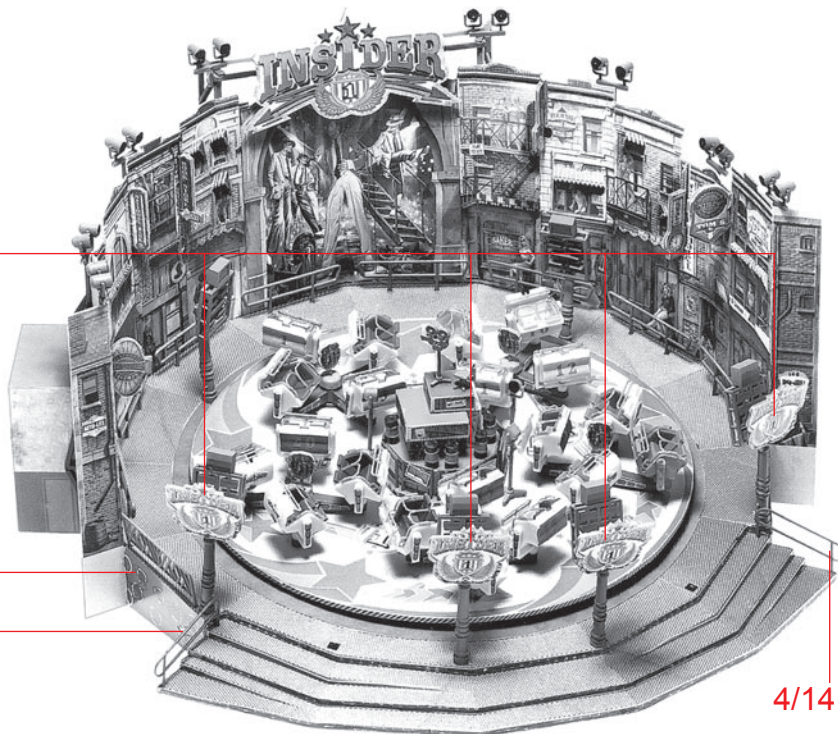

M

4/14

Q

4/14

Nach dieser Montage Probelauf durchführen:

Wichtig: Der Drehteller muss mit allen Gondeln bestückt sein.

Sollte sich der Drehteller ruckartig bewegen, muss die Stellung von 2 - 3 Drehkreuzen verändert werden.

Diesen Vorgang solange wiederholen, bis der Drehteller gleichmäßig läuft.

Carry out a test run after this assembly:

Important: The turntable must be fitted with all gondolas.

If the turntable moves jerkily, the position of 2 - 3 turnstiles must be changed.

Repeat this process until the turntable runs smoothly.

Après ce montage, effectuer une marche d'essai :

Important : le plateau tournant doit être équipé de toutes les nacelles.

Si le plateau tournant se déplace par à-coups, il faut modifier la position de 2 ou 3 tourniquets.

Répéter cette opération jusqu'à ce que le plateau tournant se déplace de manière régulière.

Voer na deze montage een testrun uit:

Belangrijk: De draaischijf moet bij alle gondels worden gemonteerd.

Als de draaikrans schokkerig beweegt, moet de positie van 2 - 3 draaikransen worden gewijzigd.

Herhaal dit proces totdat de draaikrans soepel loopt.

16

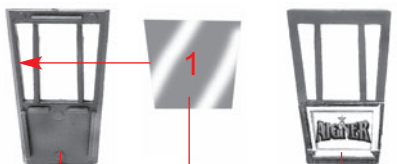

Fensterfolie
Window foil
Feuillet transparent
Vensterfolie

6/4

R 2 x

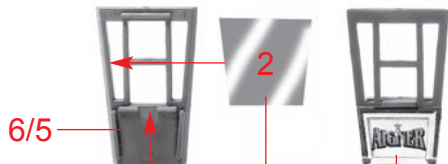

Fensterfolie
Window foil
Feuillet trans.
Vensterfolie

6/10

2 x

S

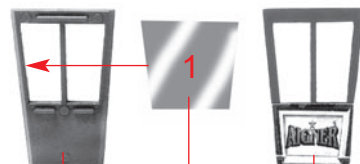

Fensterfolie
Window foil
Feuillet trans.
Vensterfolie

6/6

4 x

T

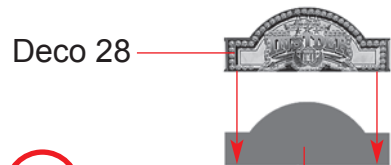

U 4 x

6/8

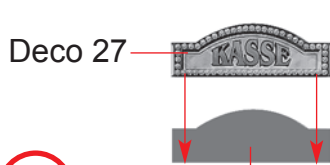

V 4 x

6/9

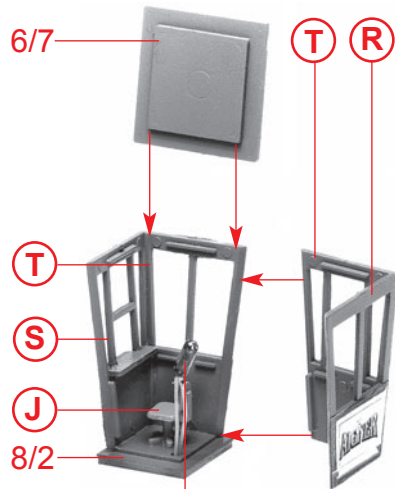

6/7

T

T

R

S

J

8/2

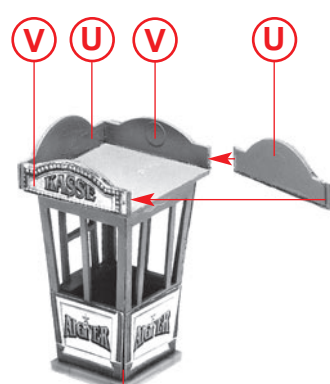

V

U

V

U

W

2 x

Art. Nr. 180677:
Beleuchtung, liegt nicht bei
Illumination, not included
Éclairage, non inclus
Verlichting, niet inbegrepen

X

2 x

W

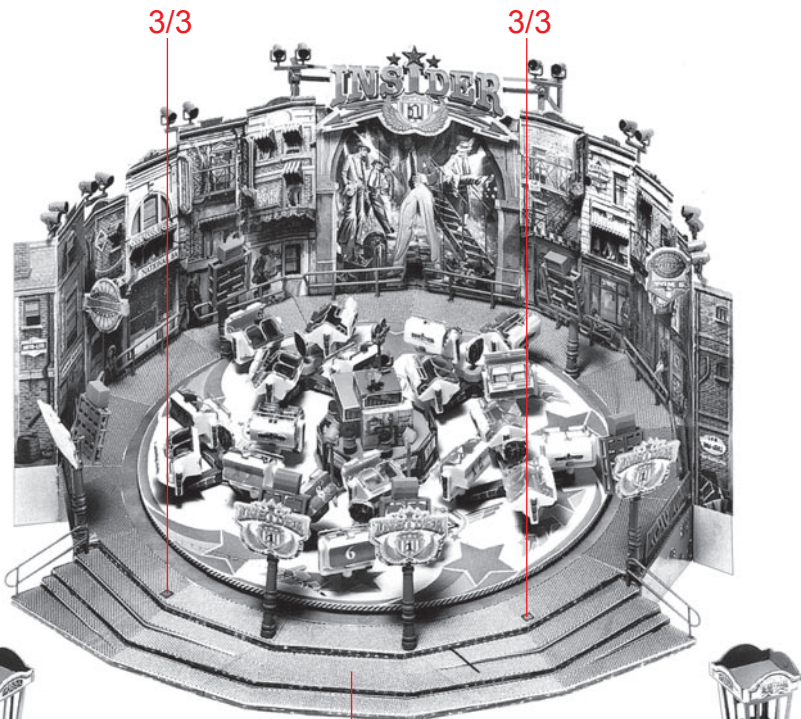

3/3

3/3

Y

X

Q

X