

# LOGISTIK-ZENTRUM »DHL« MIT FIGUREN



»DHL« LOGISTICS CENTRE WITH FIGURES  
CENTRE LOGISTIQUE »DHL« AVEC FIGURINES  
LOGISTIEK CENTRUM »DHL« MET CIJFFERS

Art. Nr. 231733

**D**

Machen Sie sich bitte vor Beginn des Bastelns mit dem Bausatzinhalt und der Anleitung vertraut und prüfen Sie die Vollständigkeit. Im Reklamationsfall gilt die gesetzliche Gewährleistungspflicht. Sollte ein Teil fehlen, übersenden Sie bitte den Teilwunsch und den Kaufbeleg an: Gebr. FALLER GmbH, Kundendienst, Kreuzstraße 9, D-78148 Gütenbach, kundendienst@faller.de. Sollten Sie einmal weitere Ersatzteile benötigen, senden wir Ihnen den benötigten Spritzling, bei Verfügbarkeit, gerne kostenpflichtig zu. Bitte beachten Sie, dass produktionsbedingt Einzelteile übrig bleiben können.

**GB**

Before building your model, please familiarize yourself with the contents of the kit and the instructions for use, also checking whether the set of parts is complete. In case of any complaint, the legal guarantee obligation shall apply. Should a part be missing, please send the designation of the part required and the receipt documenting your purchase to: Gebr. FALLER GmbH, Kundendienst, Kreuzstraße 9, D-78148 Gütenbach, kundendienst@faller.de. Should you require further spare parts one day, we shall be pleased to send you, with costs, the required sprue, if it is available. Please note that, on grounds of the production process, some single injection molded parts may be superfluous.

**F**

Avant d'assembler votre modèle veuillez d'abord vous familiariser avec le contenu du kit et vérifier que le lot de pièces soit complet. En cas de réclamation la garantie légale s'appliquera. Au cas où une pièce manquerait, veuillez envoyer la désignation de la pièce souhaitée et le bon d'achat à: Gebr. FALLER GmbH, Kundendienst, Kreuzstraße 9, D-78148 Gütenbach, kundendienst@faller.de. Au cas où vous auriez besoin un jour d'autres pièces détachées, nous vous enverrons volontiers la grappe requise, si elle est disponible, contre paiement. Veuillez noter que, pour des raisons de production, il se peut que des pièces détachées soient superflues.

**NL**

Maak uzelf vóór het bouwen vertrouwd met de inhoud van het bouwpakket en met de handleiding en controleer de volledigheid. In geval van reclamatie geldt de wettelijke garantieverplichting. Mocht er een onderdeel ontbreken, stuur het verzoek om het gewenste onderdeel en het aankoopbewijs dan naar: Gebr. FALLER GmbH, Kundendienst, Kreuzstraße 9, D-78148 Gütenbach, kundendienst@faller.de. Als u ooit meer reserveonderdelen nodig hebt, sturen wij het benodigde gietstuk, indien beschikbaar, graag tegen betaling naar u op. Let op: om productieredenen kunnen losse onderdelen overblijven.

Für den Zusammenbau des Modells empfehlen wir folgende FALLER-Artikel (sind nicht im Bausatz enthalten):  
For the assembly of the kit we recommend following FALLER products (not included in the kit):  
Pour l'assemblage du modèle, nous vous recommandons les articles FALLER suivants (non inclus dans le kit):  
Om dit model te bouwen adviseren wij de volgende FALLER producten (maken geen deel uit van deze bouwset):

Art. Nr. 170490 | 170492 | 170494  
FALLER SUPER-EXPERT | EXPERT | LASERCUT



Art. Nr. 170688  
SPEZIAL-SEITENSCHNEIDER



Art. Nr. 170687  
FALLER-BASTELMESSER

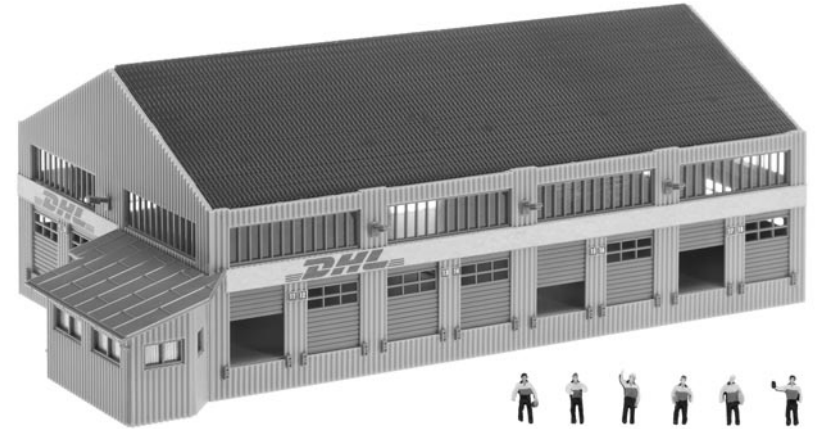

<b>Inhalt</b>	Spritzlinge	1 A	2 x	2 AB	1 x
<b>Contents</b>	Sprues	1 B	2 x	3 A	2 x
<b>Contenu</b>	Grappes				
<b>Inhoud</b>	Gietstukken	2 A	1 x		

Sa. Nr. 231 733 1

2

Wichtiger Hinweis!  
Important Notice!  
Avis important!  
Belangrijke aanwijzingen!

Bevor Sie mit der Montage beginnen, sollten Sie sich mit den möglichen Varianten befassen.  
Before you start assembling your kit, please familiarize yourself thoroughly with the variations possible.  
Avant de commencer le montage, vous devez en premier vous préoccuper des différentes variantes.  
Voordat U met de montage van het model begint, zou U zich op de hoogte moeten stellen van de mogelijke variaties.

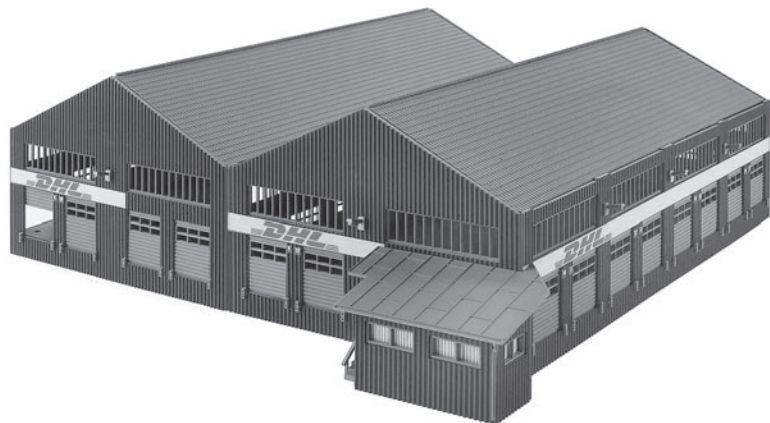

Variante 1: 2 x Art. Nr. 231733

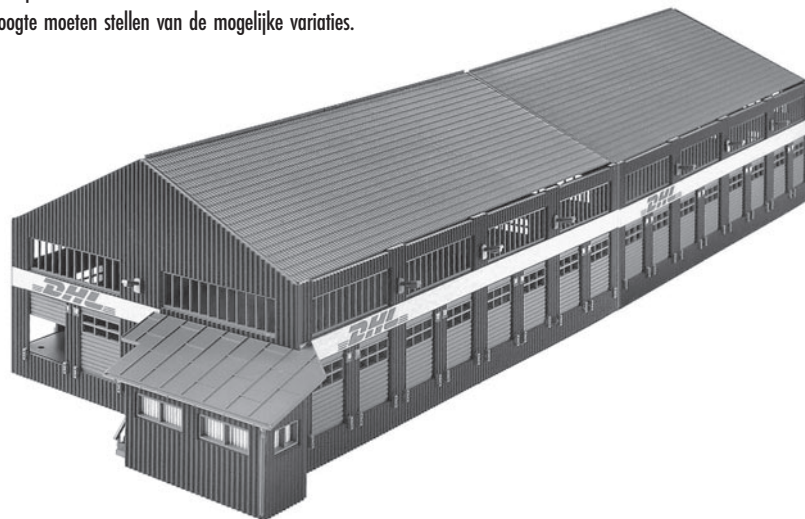

Variante 2: 2 x Art. Nr. 231733

1/2

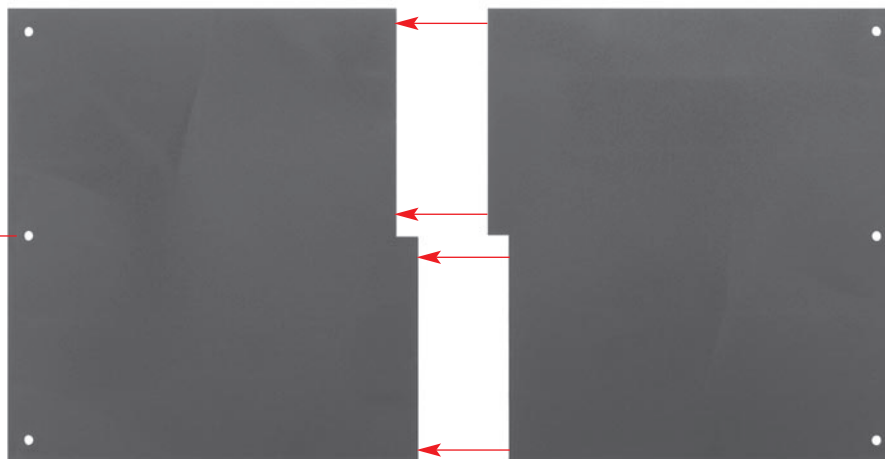

1/2



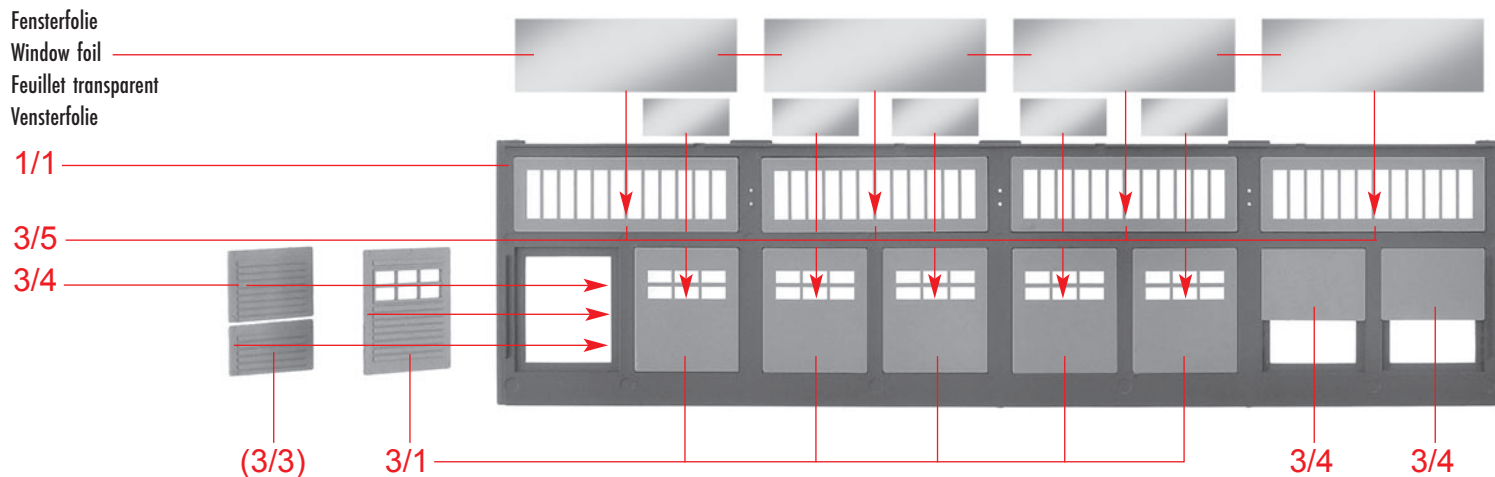

Teilweise können anstatt der geschlossenen Tore Teil 3/1 auch geöffnete Tore Teil 3/3 oder 3/4 eingebaut werden.

Instead of the closed gates, part 3/1, it is partly also possible to mount opened gates, part 3/3 or 3/4.

Partiellement on peut monter les portes ouvertes pièce 3/3 ou 3/4 à la place des portes closes pièce 3/1.

In plaats van gesloten deuren deel 3/1 kunnen deels ook geopende deuren deel 3/3 of 3/4 worden aangebracht.

B

## Deco 4 (1-8)

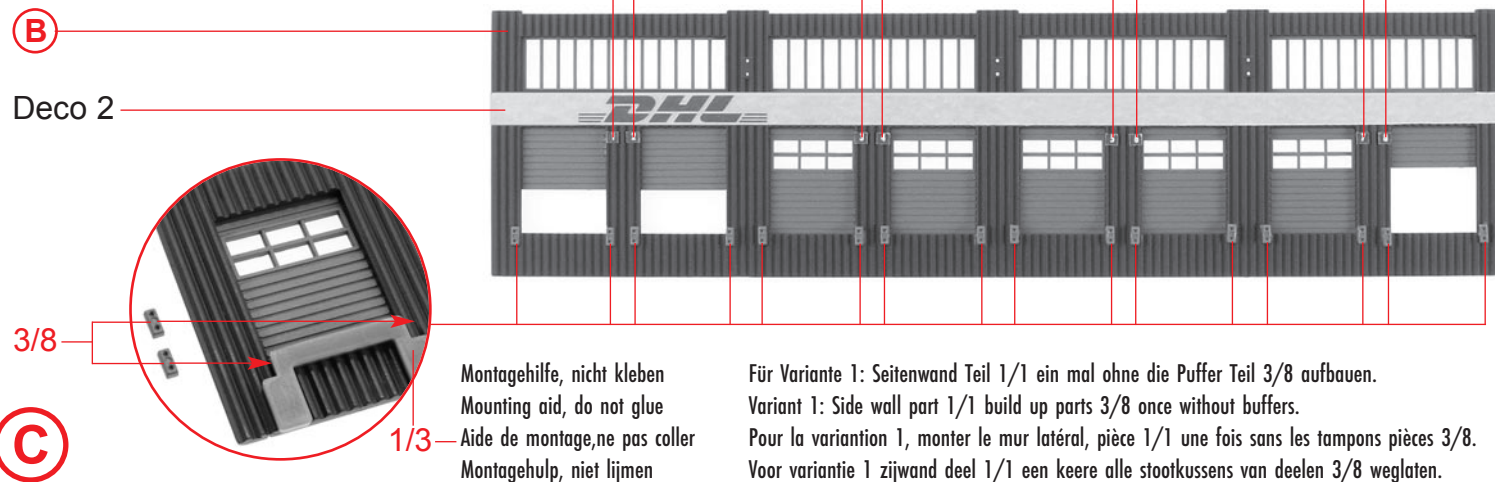

C

**4**

Fensterfolie  
Window foil  
Feuillet transparent  
Vensterfolie

1/1

3/5

3/4

(3/3)

3/1

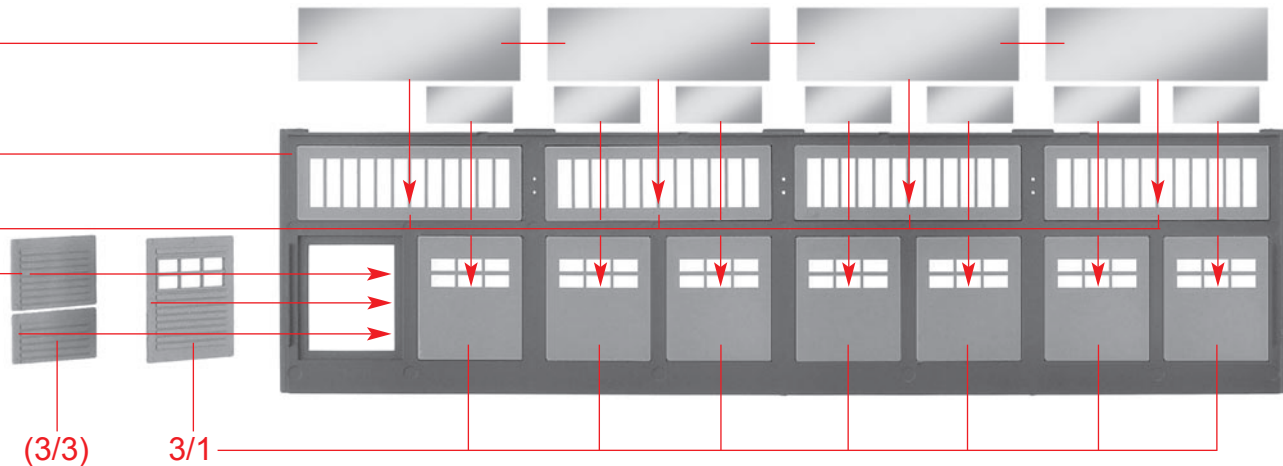

Teilweise können anstatt der geschlossenen Tore Teil 3/1 auch geöffnete Tore Teil 3/3 oder 3/4 eingebaut werden.

Instead of the closed gates, part 3/1, it is partly also possible to mount opened gates, part 3/3 or 3/4.

Partiellement on peut monter les portes ouvertes pièce 3/3 ou 3/4 à la place des portes closes pièce 3/1.

In plaats van gesloten deuren deel 3/1 kunnen deels ook geopende deuren deel 3/3 ou 3/4 worden aangebracht.

**D**

Deco 4 (11-18)

**D**

Deco 2

3/8

1/3

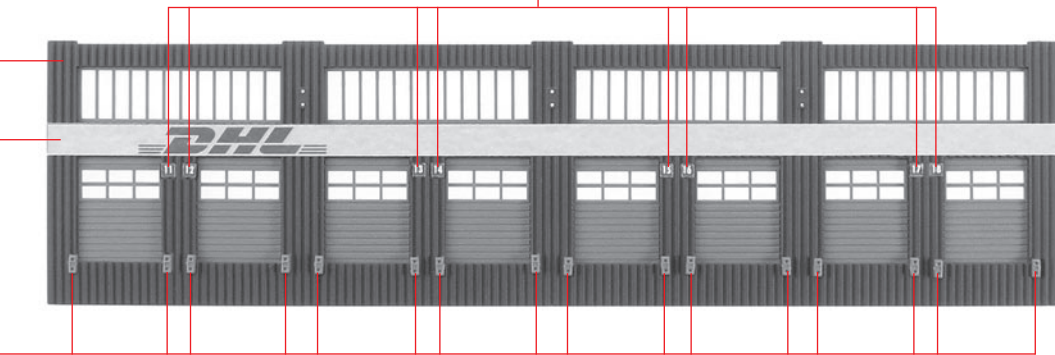
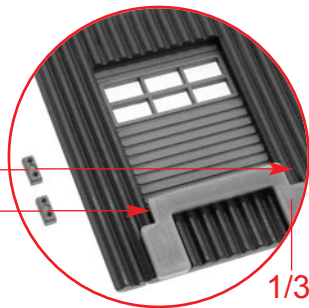

Montagehilfe, nicht kleben  
Mounting aid, do not glue  
Aide de montage, ne pas coller  
Montagehulp, niet lijmen

Für Variante 1: Seitenwand Teil 1/1 ein mal ohne die Puffer Teil 3/8 aufbauen.

Variant 1: Side wall part 1/1 build up parts 3/8 once without buffers.

Pour la variation 1, monter le mur latéral, pièce 1/1 une fois sans les tampons pièces 3/8.

Voor variantie 1 zijwand deel 1/1 een keere alle stootkussens van deelen 3/8 weglaten.

**E**

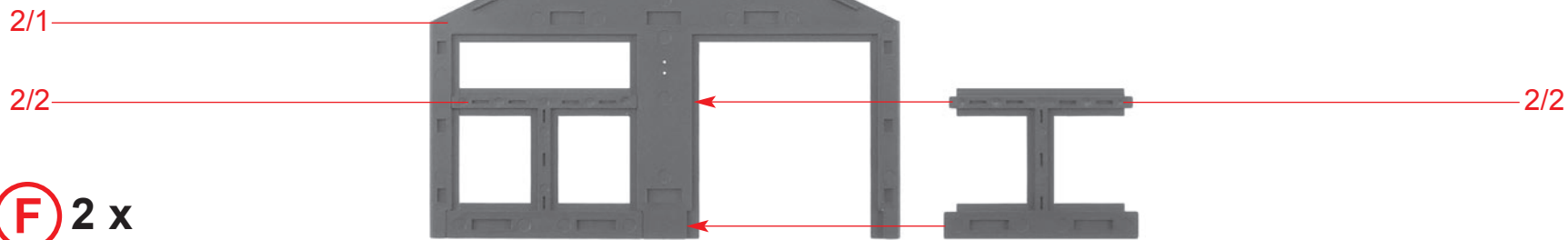

**F** 2 x

Papiermaske  
Papermask  
Masque  
Masker **M1**

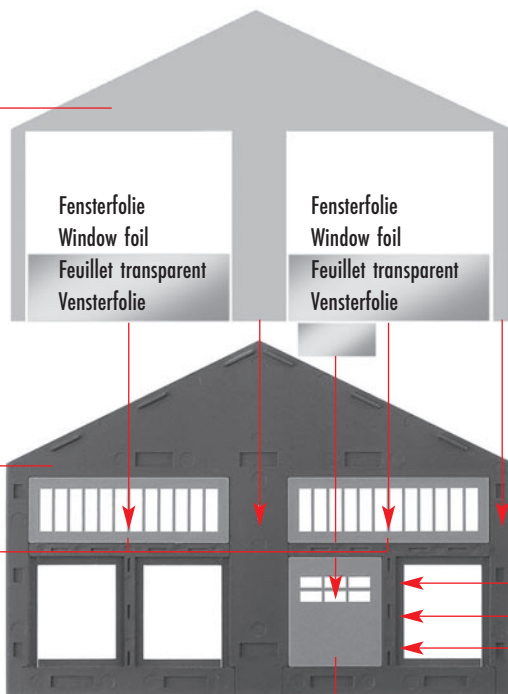

Teilweise können anstatt der geschlossenen Tore Teil 3/1 auch geöffnete Tore Teil 3/3 oder 3/4 eingebaut werden. Instead of the closed gates, part 3/1, it is partly also possible to mount opened gates, part 3/3 or 3/4.

Partiellement on peut monter les portes ouvertes pièce 3/3 ou 3/4 à la place des portes closes pièce 3/1.

In plaats van gesloten deuren deel 3/1 kunnen deels ook geopende deuren deel 3/3 ou 3/4 worden aangebracht.

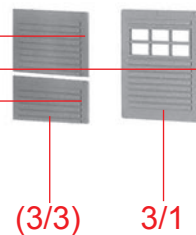

Für Variante 2 Giebelwand Teil 2/1 ein mal ohne die Puffer Teile 3/8 aufbauen.  
Variant 2: Gable wall part 2/1 build up parts 3/8 once without buffers.  
Pour la variation 2, monter le mur pignon, pièce 2/1 une fois sans les tampons pièces 3/8.  
Voor variantie 2 kopse wand deel 2/1 een keere alle stootkussens van deelen 3/8 weglaten.

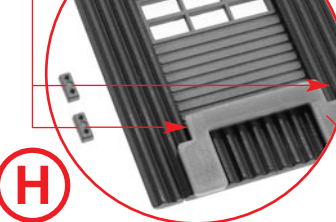
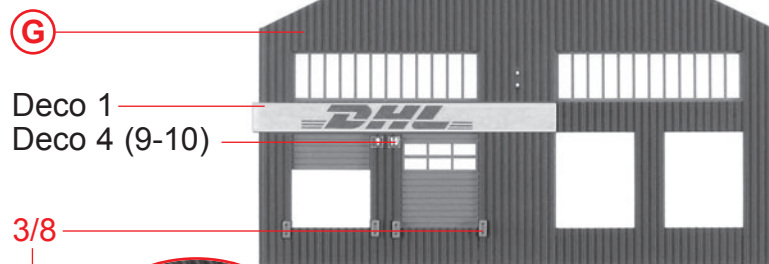

Montagehilfe, nicht kleben  
Mounting aid, do not glue  
Aide de montage, ne pas coller  
Montagehulp, niet lijmen

**G**

**H**

6

Papiermaske  
Papermask  
Masque  
Masker **M1**

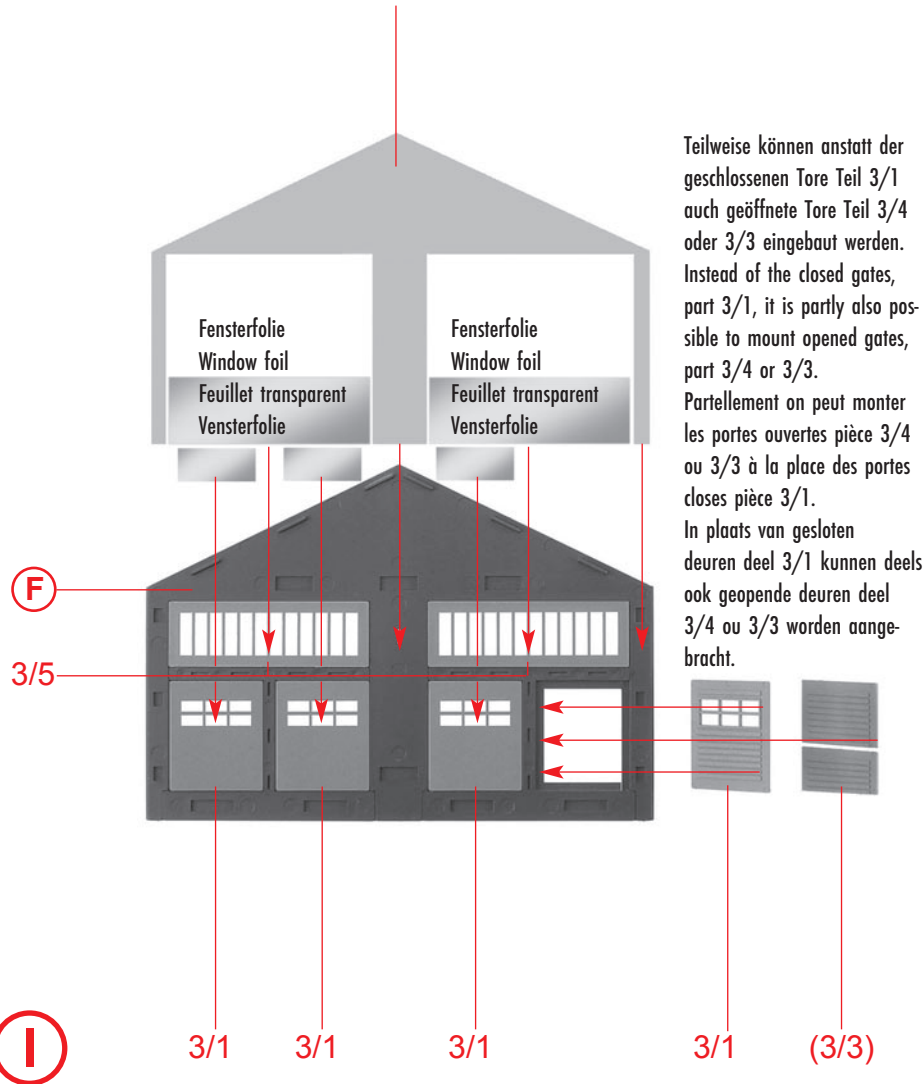

Für Variante 2 Giebelwand Teil 2/1 ein mal ohne die Puffer Teile 3/8 aufbauen.  
Variant 2: Gable wall part 2/1 build up parts 3/8 once without buffers.  
Pour la variation 2, monter le mur pignon, pièce 2/1 une fois sans les tampons pièces 3/8.  
Voor variantie 2 kopse wand deel 2/1 een keere alle stootkussens van deelen 3/8 weglaten.

Deco 3

I

Deco 4 (19-22)

3/8

J

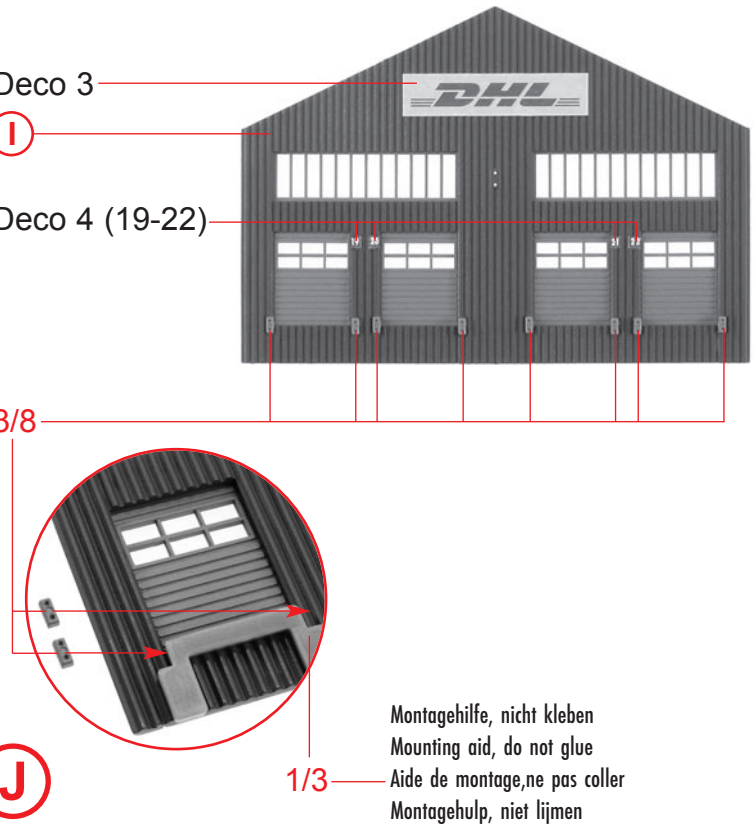

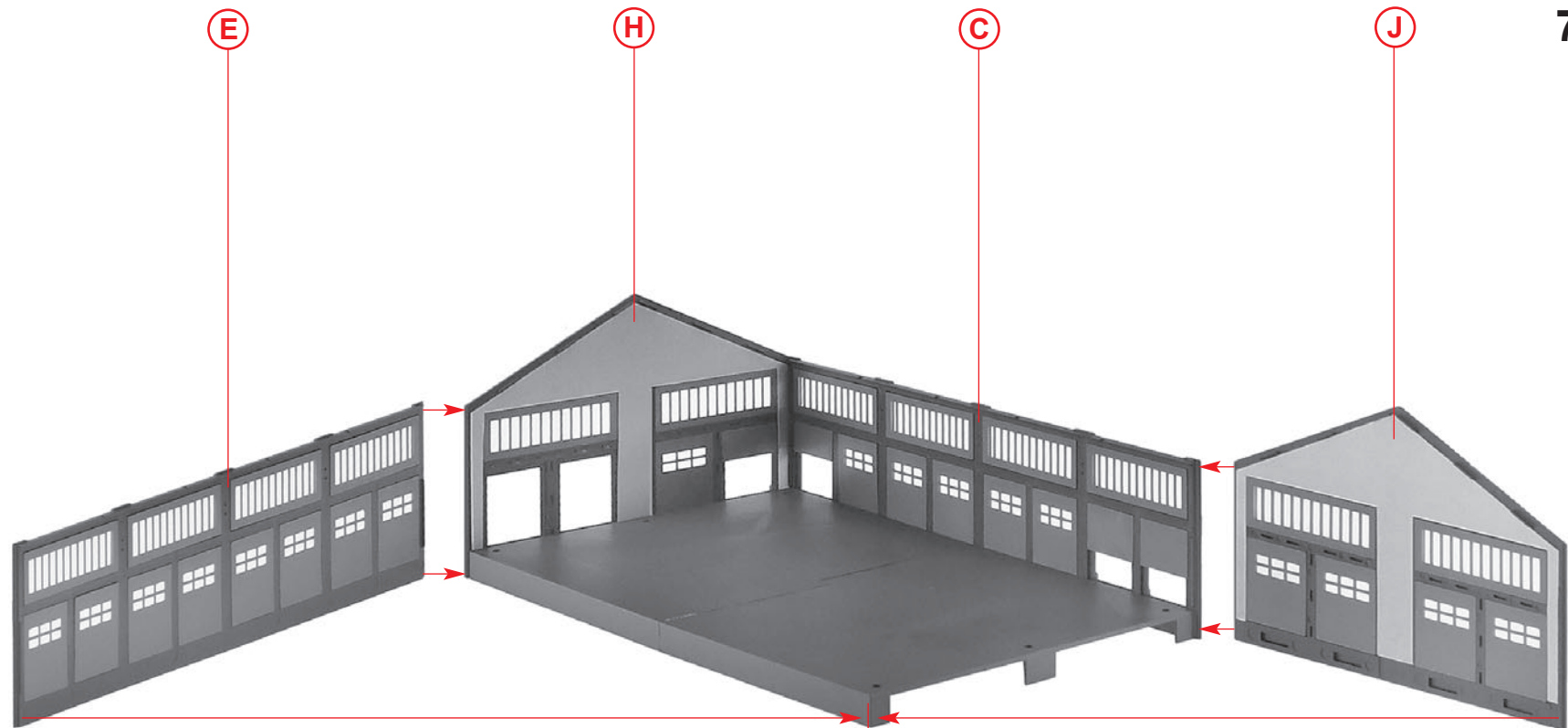

E

H

C

J

K

A

8

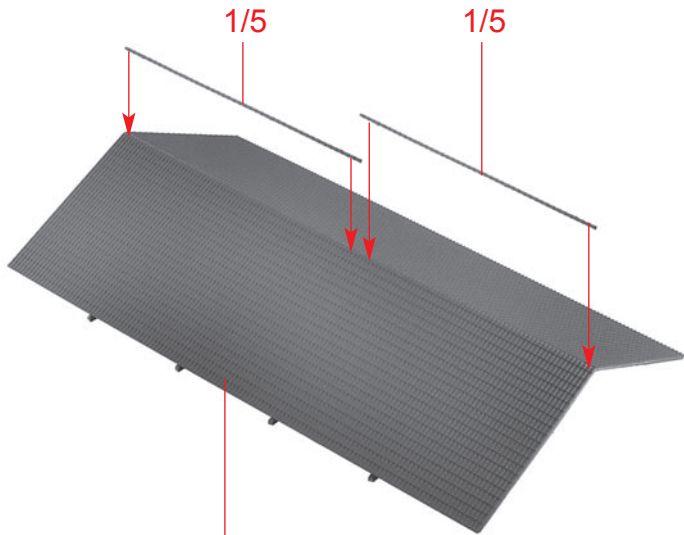
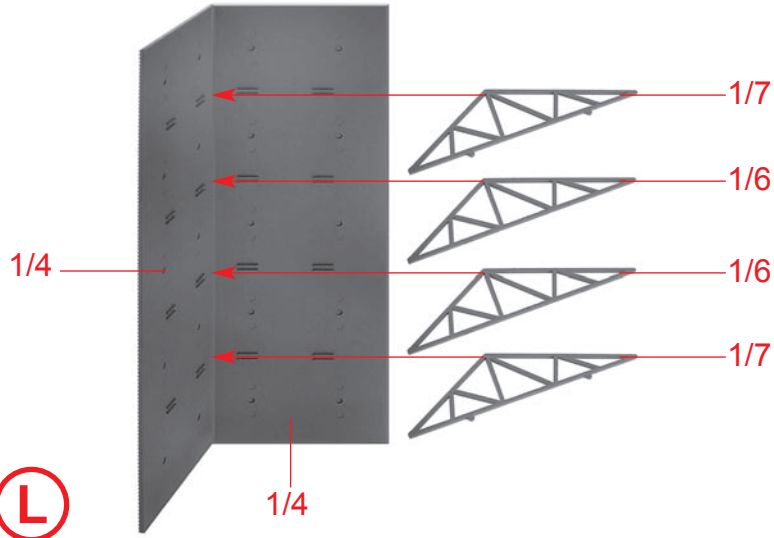

M nicht kleben  
do not glue  
ne pas coller  
niet lijmen

Art. Nr. 180647:  
Beleuchtung, liegt nicht bei  
Illumination, not included  
Éclairage, non inclus  
Verlichting, niet inbegrepen

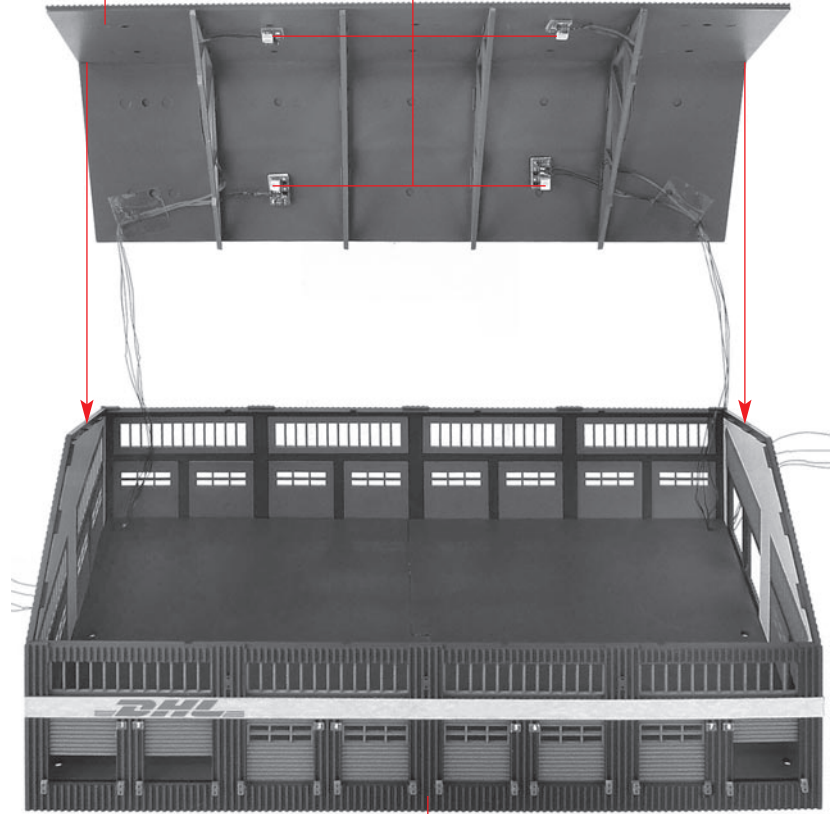

Fensterfolie  
Window foil  
Feuillet transparent  
Vensterfolie

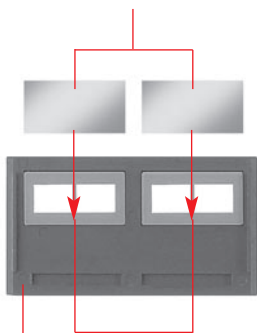

2/4

3/6

Ⓞ

Fensterfolie  
Window foil  
Feuillet transparent  
Vensterfolie



2/8

3/7

Ⓟ

2/6

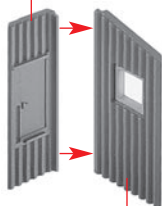

Ⓟ

Ⓞ

Ⓞ

Ⓞ

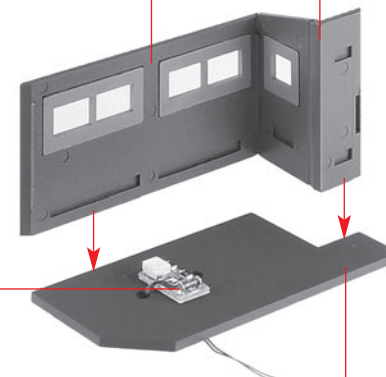

2/3

Ⓟ

Art. Nr. 180647:  
Beleuchtung, liegt nicht bei  
Illumination, not included  
Éclairage, non inclus  
Verlichting, niet inbegrepen

10

Fensterfolie  
Window foil  
Feuillet transparent  
Vensterfolie

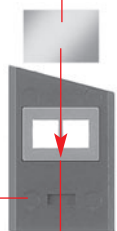

2/5

S

3/13

Fensterfolie  
Window foil  
Feuillet transparent  
Vensterfolie



2/10

T

3/7

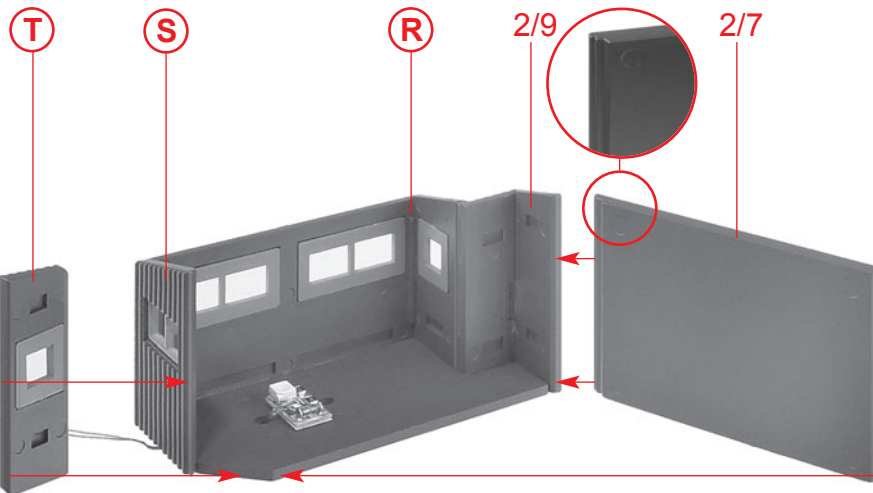

U

Papiermaske  
Papermask  
Masque  
Masker **M2**

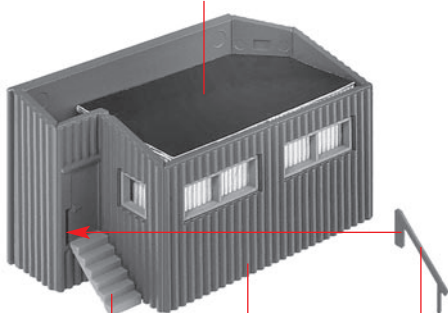

3/12

U

3/11

V

Deco 5

3/2

nicht kleben  
do not glue  
ne pas coller  
niet lijmen

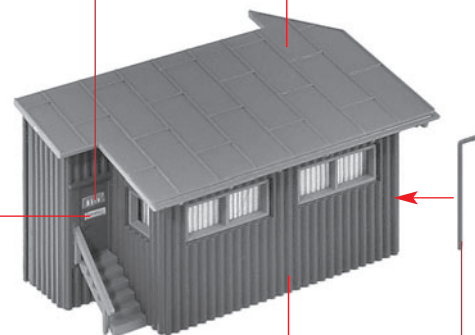

Deco 6

W

V

3/9

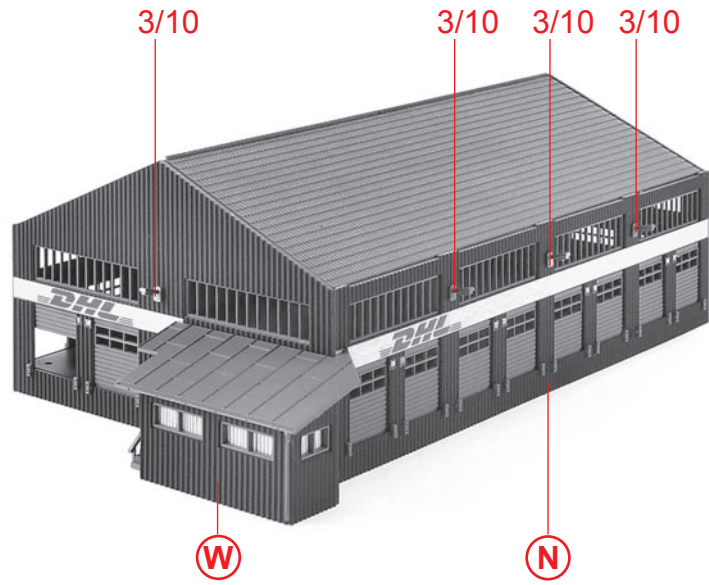

X

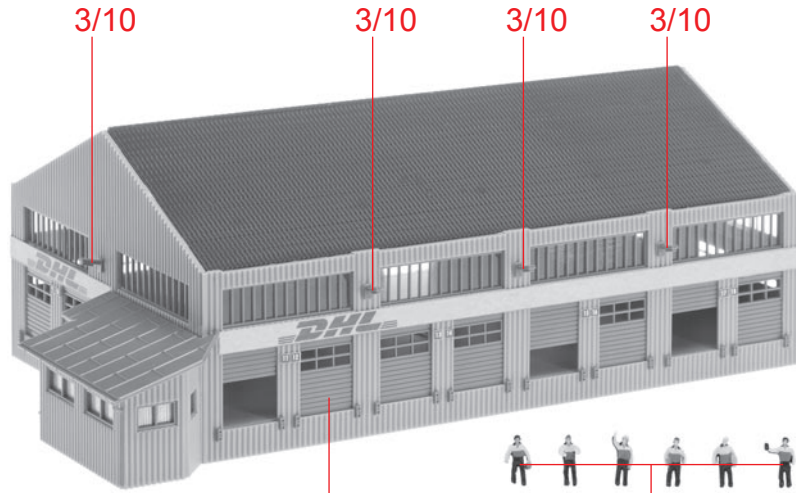

Y

Inhalt	Tüte	Contents	bag
Contenu	sachet	Inhoud	zakje

12

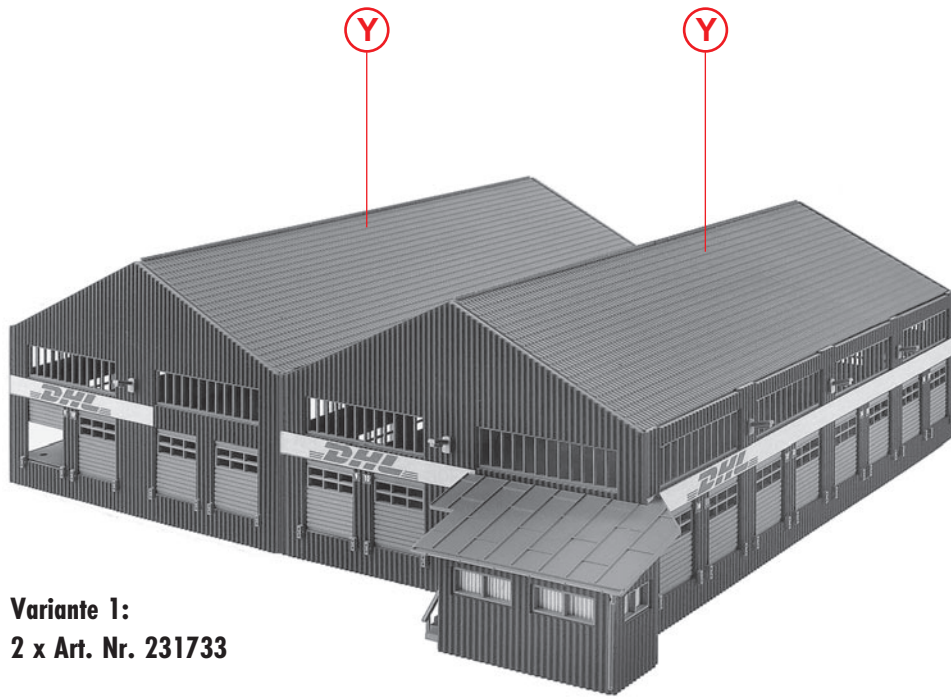

**Variante 1:**  
**2 x Art. Nr. 231733**

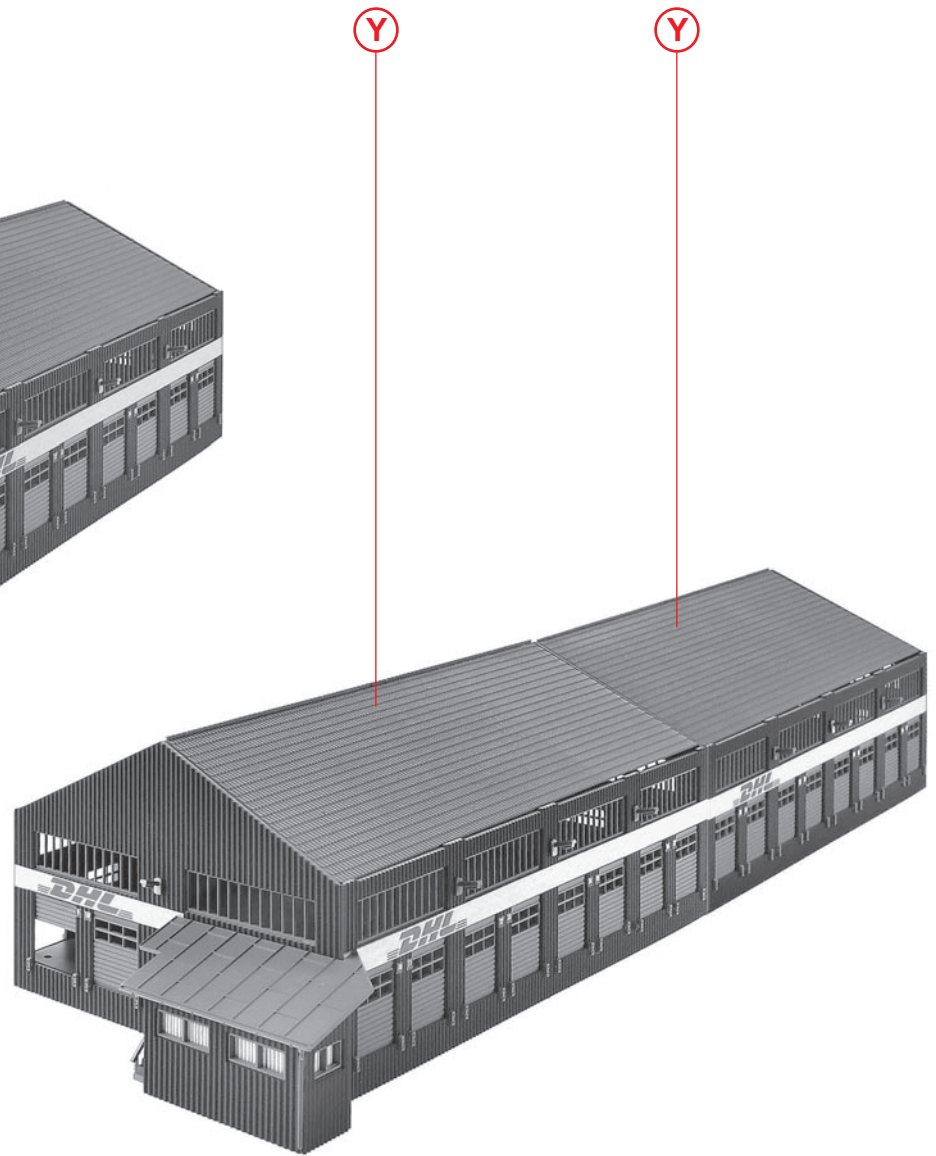

**Variante 2: 2 x Art. Nr. 231733**

